



MOTOSİKLET KULLANIM KILAVUZU  
SR1ADV



## **VOGE'a Hoş Geldiniz.**

VOGE'ü doğru seçtiđiniz için teşekkür ediyor ve tebrik ediyoruz. Çeşitli koşullar altında güvenli bir şekilde sürüş yapabilmek için motosikletinizi kendiniz kadar tanımanız gerekir. Araç kullanımı ve donanımları ile ilgili önemli bilgi ve önerilerin yanı sıra bakım ve önlemlerin yer aldığı bu kitabı, ilk sürüşünüzden önce lütfen dikkatle okuyunuz. Bu motosikletle ilgili bazı sorularınız olması durumunda VOGÉ bayileri size öneride bulunmaktan ve yardımcı olmaktan büyük mutluluk duyacaktır. Sürüşün her dakikasından keyif alacağınızı umuyoruz. Lütfen motosikletimizi mümkün olduğunca VOGÉ bayisinden satın alırken GB811 standardına uygun kaskı satın alın ve sürüş sırasında takın.

## **Bu kitap hakkında önemli bilgiler**

Bu kitapta motosikletle ilgili önemli bilgiler, dikkat edilmesi gereken konular, uyarı ve ikazlar yer almaktadır. Bu kitaptaki resimler veya ayrıntılar gerçek motosikletten farklı olabilir ancak açıklamaları ve prensipleri aynıdır. Bu kitap motosikletin bir parçasıdır, satsanız veya ödünç verseniz bile her zaman aracın üzerinde bulundurun. VOGÉ, yüksek kalite ve güvenlik performansından emin olmak için ürünlerini her zaman geliştirir, bu nedenle bu kitaptaki bilgiler gerçek motosikletinizle tam olarak aynı olmayabilir; bu durumda VOGÉ bayileri doğru önerilerinizi sunmaktan memnuniyet duyar.

Bu kullanım kılavuzu GB/T 19678.1, GB/T 9969, GB/T 40494 standartlarına uygundur.  
Son yorumlamanın tüm hakları Loncin Motor co.ltd.'ye aittir.

# İçerik listesi

<b>I.İ dikkat edilmesi gereken konular.....</b>	<b>1</b>
<b>II. Güvenli sürüş.....</b>	<b>2</b>
Yükleme, aksesuarlar ve onarım .....	2
Sürüşten önce kontrol etme .....	3
Sürüş sırasında dikkat edilmesi gereken konular ..	4
Yolda sürüş .....	5
Frenleme ve park etme .....	6
<b>III. Ana parametreler .....</b>	<b>7</b>
<b>IV. Motosikletin yapısı.....</b>	<b>8</b>
Motosiklet için kimlik .....	8
Baş kısmı .....	9
Sol Taraf.....	10
Sağ Taraf.....	11
Koltuğun alt tarafı .....	12
<b>V. Operasyon .....</b>	<b>14</b>
Kontak anahtarı .....	14
Alet ve gösterge ışığı.....	16
LED+Negatif ekran .....	20
Direksiyon anahtarı seti .....	22
USB güç soketi .....	24

ABS sistemi .....	25
Sürüş kaydedici (isteğe bağlı) .....	26
TCS çekiş kontrol sistemi.....	28
Ana stand sistemi .....	29
Motor çalıştırma .....	30
Yakıt doldurma.....	31
<b>VI. Arızalar .....</b>	<b>32</b>
Soğutma sıvısı çok sıcak .....	32
Yetersiz soğutma sıvısı.....	32
Motor çalıştırma arızası.....	33
Motorun zor çalıştırılması.....	33
Zayıf motor gücü çıkışı.....	33
Arıza muayenesi ve bakımı.....	33
<b>VII. Taşlama .....</b>	<b>34</b>
Yeni motosiklet için taşlama.....	34
Motor için taşlama .....	34
Lastik için taşlama .....	35
Fren sistemi için taşlama .....	35
<b>VIII. ....</b>	<b>Ayarlam</b>
<b>a .....</b>	<b>36</b>

Arka görüş aynası ayarı .....	36	İkincil yakıt filtresinin değiştirilmesi.....	60
Gaz kolu ayarı.....	37	Işık sinyalinin değiştirilmesi .....	61
Far karartıcı ayarı.....	38	Bakım planı .....	62
<b>IX. Muayene, tamir ve bakım.....</b>	<b>39</b>	<b>x. Uzun park halinde motosikletin bakımı.....</b>	<b>65</b>
Yakıt.....	39	Motosiklet için depolama.....	65
Yakıt buharlaşması.....	40	Motosiklet için koruma.....	66
Üç yollu katalizör .....	41	Motosiklette temizlik.....	66
Alet kutusu.....	42	<b>XI. Elektrik şeması .....</b>	<b>67</b>
Hareketli parçalar ve bakımları.....	42		
Pil.....	42		
Harici güç kaynağı .....	44		
Hava filtresi bakımı .....	45		
Motordaki yağ.....	46		
Yağ filtresi elemanının değiştirilmesi .....	50		
Soğutma sıvısı.....	51		
Fren sıvısı.....	54		
Yorulmak.....	55		
Sigorta çipi.....	57		
Fren balataları .....	59		

# Dikkat edilmesi gereken konular

Bu kullanım kılavuzunda aşağıdaki uyarı işaretleri bulunmaktadır, gördüğünüzde lütfen bu sürüş ve bakım prosedürlerini uygulayınız.

**▲ Tehlike** Bu işaret, ağır yaralanmalara hatta ölüme yol açabileceğini gösterir.

**▲ Uyarı** Bu işaret motosiklette hasara yol açabileceğini gösterir.

**▲ Dikkat** Bu işaret, sürüş için daha etkili ve uygun nokta anlamına gelir.

## ▲ Tehlike

Bu kitap yalnızca ehliyet sahibi sürücüler için uygundur; lütfen doğru ve dikkatli bir şekilde araç kullanın ve aşağıdakilere dikkat edin:

İsteğe göre yeniden takmaya izin verilmez;

Lütfen yerel yasa ve düzenlemelere uyun;

Bu motosiklette yapılacak herhangi bir onarım gürültü, emisyon ve performans açısından kötü olabilir.

Motosiklet üzerinde iyileştirmeler yapmaya devam ettiğimizden, gerçek motosiklet bu kitapla tam olarak aynı olmayabilir, lütfen daha fazla bilgi vermeden gerçek motosikleti standart olarak ayarlayın.

## II. Güvenli sürüş

### Yükleme, aksesuarlar ve yeniden takın

Yükleme, aksesuarlar ve yeniden takın VOGE menşeli ve yetkili parçaları, aksesuarları ve diğer ürünleri resmi bayilerimizden alabilirsiniz; bu arada uzman çalışanlar size nasıl kullanılacağını ve monte edileceğini anlatacaktır. Lütfen her zaman menşei VOGE parçalarını veya yetkili ürünlerimizi kullanın. VOGE fabrikasından gelen parçalar, yanlış aksesuarlar veya yükleme, motosiklet performansı açısından kötüdür, hatta yasaları çiğneyebilir; lütfen sizin ve başkalarının güvenliğinin sorumluluğunu üstlenin.

#### Dikkat

- Bu modelin donattığı parçalar güvenlik, kullanılabilirlik ve eşleştirme performansı testini geçmiştir ve bunların sorumluluğunu üstleniyoruz, aksi takdirde bizden olmayan veya iznimiz olmayan parçalar için hiçbir sorumluluğumuz yoktur. Bu nedenle yalnızca VOGE fabrikasının parça ve aksesuarlarını almanızı önemle öneririz.
- Tüm değiştireceğiniz parçalar yerel yasalara uygun olmalıdır. Motosikletinizin herhangi bir yasayı ihlal etmeyeceğinden emin olun ve

#### Tehlike

- Yanlış yükleme, tamir, aksesuarlar ve bakım gizli risklerdir; sürüşten önce aşırı yüklemeye olmadığından emin olun ve yukarıdaki şartlara uyun.
- Elektrikli veya kontrol parçalarını istediğiniz zaman yeniden takmak motosikletinize zarar verebilir, hatta kazaya yol açabilir.

Motosikletin boş ağırlığını değiştirmek güç performansı açısından kötü olabilir, bu nedenle lütfen kargoyu mutlaka benimseyin ağırlık, yolcu sayısı ve aksesuarlar yalnızca bizim önerimizdir.

## Sürüşten önce kontrol etme

Sürüşten önce kaza veya hasarı azaltmak için aşağıdaki incelemeleri yapın:

### Direksiyon

**sistemi**–Sıkışma

olmadan esnek

dönüş

– Direksiyon milinde

salgı veya esneklik yok

### •Gaz

– Gaz kelebeği kablosu

açıklığının doğru olması

– düzgün çalışma

· sıkışmadan

### •Fren kompleksi

–Çalışma normaldir.

–Yağ kabındaki fren sıvısı seviyesinin doğru olması

–Frenlemede net baskı noktası

–Üzerinde su ve yağ kalıntısı yok

### •Yorulmak

– Lastiğin hava basıncı doğru.

–Lastik okuma derinliği limit

dahilinde.

–Lastik yüzeyinde çatlak veya hasar yok

### •Motordaki yağ

–Doğru yağ seviyesi

-Soğutma sistemi

–Doğru soğutma sıvısı seviyesi

–Soğutucu sızıntısı yok

### •Işık

–Far/Ön konum lambası, arka

lamba/fren lambası,

dönüş sinyal ışığı, hayal

kırıklığı plaka ışığı ve

gösterge ışıkları

–fren plakası ve sürtünme

balatası

Işıklar normalde çalışabilir

### •gösterge ışığı

–Anahtar tertibatı

aracılığıyla kontrol, dönüş

sinyali, uzun far gösterge

ışığı normal şekilde

çalışabilir. Yağ basıncı

alarm ışığı, motor arıza

ışığı, su sıcaklığı

Motor çalıştırıldığında ışık

ve yakıt alarm ışığı

yanmıyor veya yanıp

sönüyor.

### •Korna

–İyi performans

### •Yan duruş

–Normalde kaldırıp uzanın

– Kontak anahtarıyla

normal kilitleme

### •Arka ayna

### •Amortisör

– aşağı basın ve normal

şekilde geri dönün

–Motosikleti dik tutacak şekilde

oturun ve arka dikiz aynasından

motosikletin kuyruğuna kadar

4m ve 10m genişliğinde bir

malzeme görebiliyorsunuz.

– Net görülemediği takdirde

lütfen dikiz aynasının açısını

ayarlayınız.

## Sorunlar gerekiorsürüş sırasında dikkat edin

1. Her sürücünün motosikleti iyi bilmesi gerekir; sürüş sırasında yanlış oturma pozisyonu veya dengesizlik, motosikletin çalışması veya kontrolü açısından kötü olabilir; Araba sürerken yolcunun ihtiyacı var. Sürücüyü etkilemeden koltuğuna sabit bir şekilde oturun. Yolcu hayvan olması yasaktır.
  2. Odaklanma etkisini azaltmak için bagajı alçak tutun, ayrıca bagajın ağırlığının her iki tarafa da eşit şekilde yayılması gerekir, lütfen bagajın çok uzun süre uzamasından kaçınin.
  3. Bagaj motosiklete sıkıca sabitlenmeli, sürüş öncesinde hareket edemeyeceğinden emin olunmalıdır, sürüş sırasında dengesiz olması durumunda lütfen sabitlenmesini bir kez daha kontrol edin ve gerekiyorsa ayarlayın.
  4. Çok ağır veya büyük bagajlara izin verilmez, aşırı yükleme sürüş ve performans açısından kötü olmalıdır.
  5. Aksesuarlar veya bagaj motosikletin performansını düşürebilir, yüklemeyin, yaptığınız her şeyin aydınlatma sistemi, yerden yükseklik, fren performansı, yan açığı, çalışma, lastiğın sıkıştırma mesafesi, ön amortisörün çalışma mesafesi veya çalışma mesafesi açısından kötü olmadığından emin olun. sürüşle ilgili diğer performans.
  6. Gidon veya ön çatal üzerinde daha fazla ağırlık dönüş için olabilir ve güvenli olmayan sürüşe yol açabilir.
  7. Kaplama kapağı, rüzgar kalkanı camı, sırtlık veya büyük boyutlu diğer parçalar sürüş sırasında dengeyi veya çalışmayı etkileyebilir; bunlar yalnızca ağırlığı değil aynı zamanda boyutu da artırarak gücü azaltır. Tasarımlarının test edilmemesi halinde güvensiz sürüşe yol açabilirler.
  8. Sepetli üç tekerlekli bisikletin yeniden takılmasına izin verilmez, diğer araçlar için çizim yapılmasına da izin verilmez ve izinsiz yeniden takma konusunda hiçbir sorumluluk kabul etmiyoruz.
- Maksimum yükleme:168 kgSürücü, bagaj ve aksesuarlar dahil.



## Sürmeyolda

- Motosiklete sol taraftan binin ve devam edin
- Yan standı kaldırın
- Motosikleti yere dik olarak yerleştirin, gidonu öne doğru getirin, tekerleğini öne doğru tutun.
- Fren kolunu sıkıca tutun.
- Hızlanmak için gaz kolunu yavaşça çevirin, fren kolunu yavaşça bırakırken motosiklet yavaşça çalışır.
- Kısa bir sürüş için dahi olsa, sürüş öncesinde kask, eldiven, sürüş botu, koruyucu kıyafet ve tava giyin.
- Hızlı araç kullanıyorsanız, lütfen sürüşünüz için kötü olan aşağıdaki faktörlere dikkat edin.,
- Gevşek bezler
- Aşırı yük veya dengesiz yük, sürüşünüz ve kontrolünüz açısından kötü olabilir.
- Alkol, uyuşturucu hatta ilaç içtikten sonra araba kullanmayın, hatta biraz alkol veya ilaç duyularınız ve düşünceniz için kötüdür.

### ▲ Dikkat

Bu model, yan sehpa üzerinde durdurma anahtarını donattı, yan sehpayı yatırdı ve motor hemen durduruldu.

### ▲ Tehlike

Başlamadan önce lütfen yan sehpayı en üst konuma getirin, aksi takdirde sola döndüğünüzde yan sehpa yere değerek kazaya neden olabilir.

## Frenleme ve park etme

- Hızı azaltmak için lütfen fren yaparken önce yavaşlayın ve ön ve arka freni aynı anda kullanın.
- Fren yaparken vücudunuz öne doğru eğilir ve ön amortisöre bastırır, böylece daha fazla ağırlık olur ve aniden ön tekerleğe odaklanır, böylece ön fren daha güvenilir olur, böylece ön fren arkadan daha güçlü ve daha kolay olur. motosikleti durdur.
- Bakım yolunda sürerken, yalnızca arka freni kullanmak tehlikelidir, bazı sınır koşulları altında, fren aşırı ısınabilir ve hasar görebilir, lütfen yavaşlamak için ön, arka freni ve motoru koordineli olarak kullanın.
- Suda ve yağmurda araç kullanıldığında fren plakası ıslanıp frenleme performansını düşürebilir, bu durumda dikkatli olun. Bu durumda kurutup işleme devam etmenizi öneririz.

### ▲ Uyarı

- Uzun bir sürüşten sonra, park ederken, motor şu anda çok sıcak olduğundan, yaralanmamak için onu çocuklardan uzak tutun.
- Devrilmesini önlemek ve motosiklete zarar vermektan kaçınmak için motosikleti yumuşak zemine park etmeyin, hafif bir eğime park etmeniz durumunda, yan sehpanın dönmesini ve devrilmeyi önlemek için motosikletin başının yokuş yukarı bakmasını sağlayın.
- Üç yollu katalizör çok yüksek sıcaklık altında çalıştığından, yanıcı malzemeleri yakmak çok kolay olduğundan, kuru ot gibi yanıcı malzemelerin üzerine park etmek veya koştak yasaktır.

### III. Ana parametreler

Motosiklet parametreleri		Arka fren tipi	Tek plaka, tek piston, yüzer kaliper ve sabit plaka/220 mm çap
UxGxY	1970mmx770mmx1300mm	ABS'ler	Çift geçiş, kilitlemeyi öner
Dingil açıklığı	1330mm	Motor parametreleri	
Koltuk yüksekliği	810mm	Motor tipi	Tek silindiri/4 zamanlı/Su soğutmalı/SOHC/Çift valfli
Yerden yükseklik	140mm	Bore x Stroke	52,4 mm x 57,9mm
Ağırlığı frenlemek	141kilogram	Yer değiştirme	124.9ml
Maks. Yükeniyor	168 kg	Sıkıştırma oranı	11:1
Maks. Ağırlık	309kilogram	Hava giriş valfinin açıklığı	(0,06 - 0,08) mm
Ön tekerlek yüklemesi	60kg	Hava egzoz valfinin açıklığı	(0,14 - 0,16) mm
Arka tekerlek yüklemesi	81kilogram	Bujinin temizlenmesi	0,6 mm-0,8 mm
Maks. hız	97km/saat	Bujinin özellikleri	TORÇ B8RTC
Tırmanma kabiliyeti	≥20%	Maksimum net güç çıkışı/Dönme hızı	8,5kW/8500devir/dakika
Frenleme yavaşlaması	GB20073-2018'i takip edin	Maks. tork/Dönme hızı	11Nm/6500 dev/dak
Yakıt tüketimi	≤2.7L/100km (WMTC'ye göre Çalışma durumu)	Rölanti devri	(1700 ±150)r/dak
Yakıt deposu kapasitesi	9L	Şanzıman tipi	CVT kademesiz hız değişimi
Soğutma sıvısı kapasitesi	0.46L	Debriyaj tipi	Kuru debriyaj
Süspansiyon rafı/Fren sistemi		Yağ kapasitesi	10W/40-SL veya üzeri karter için 0,9LDişli yağı dışlı kutusu için 0,2L80W/90-GL-4 ya da üzerinde
Ön amortisör tipi	Amortisör/Çatal borusu Phi31mm stroklu115mm	Yakıt tedarigi	EFI sistemi
Arka amortisör tipi	Düz itmeli amortisör / Strok116mm	Güç iletim sistemi	
Ön tekerlek göbeği boyutu	2,5x14	Toplam iletim oranı	7,984~24,839
Arka tekerlek göbeği boyutu	3,5x13	Birincil CVT	0,810~2,520
Ön lastik boyutu	110/80-14	Son iletim oranı	9.857
Arka lastik boyutu	130/70-13		
Ön fren tipi	Tek plaka, çift piston, yüzer kaliper ve sabit plaka		

## IV. Motosikletin Yapısı Şase ve Kimlik Bilgisi

Araç Kimlik Numarası (VIN) ve isim plakası Motor tipi numarası ve Teslimat numarası

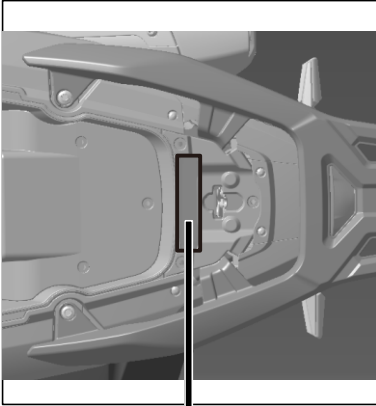

Araç Tanımlama Numarası

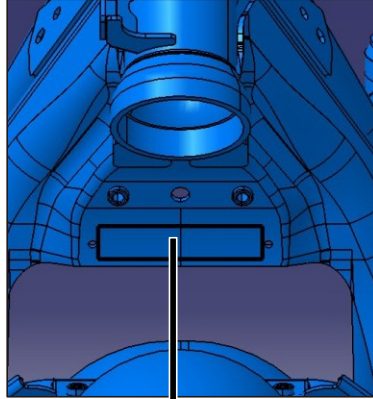

Ürün numarası

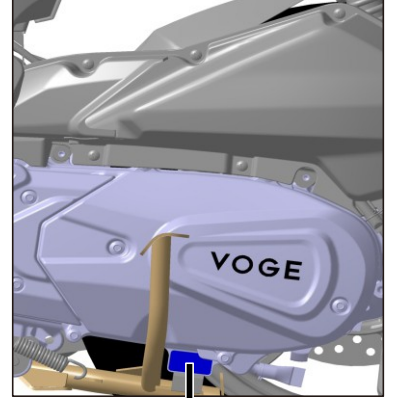

Motor tipi ve Teslimat numarası

## Baş kısmı

1. Sol arka görüş aynası
2. Sol anahtar takma
3. Arka fren yağı kabı
4. Gösterge
5. Kontak anahtarı
6. Ön fren yağı kabı
7. Sağ anahtar takma
8. Sağ arka görüş aynası
9. Ön fren kolu
10. Yağlayıcı
11. Gaz pedalı tabanı
12. Yakıt deposu kapağı
13. Sol kavrama
14. Arka fren kolu

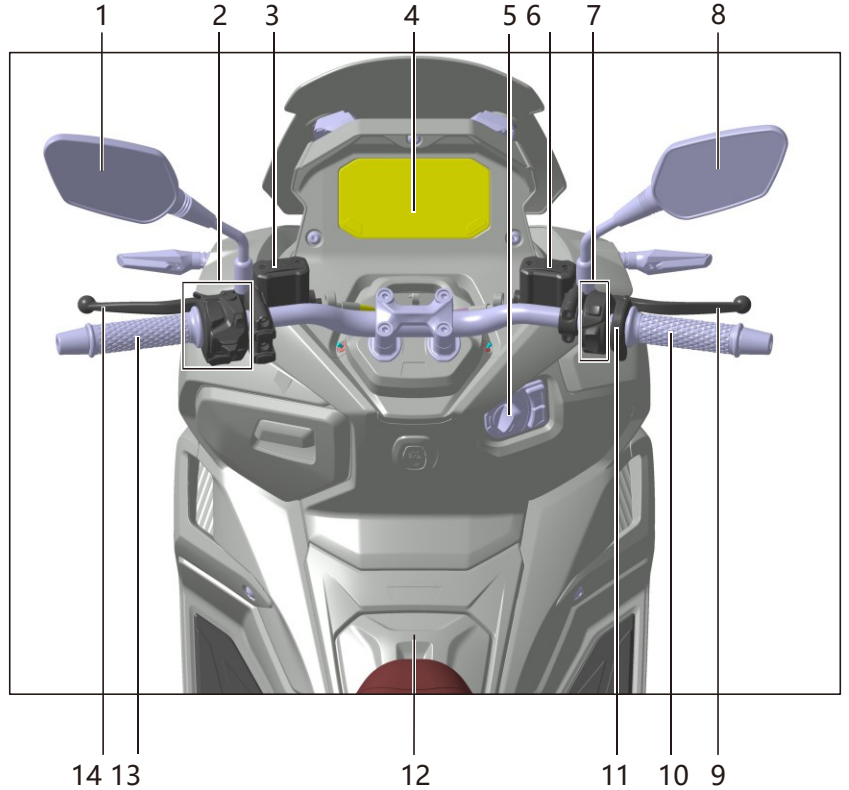

## Sol Taraf

1. İkincil yakıt filtresi
2. Sürücü koltuğu
3. Yolcu koltuğu
4. Arka lamba
5. Arka kayıt plaka ışığı
6. Arka dönüş sinyali
7. Arka bagaj rafı
8. Ana stand
9. Sol arka yolcu basamağı gövdesi
10. Sol ayak dayanağı gövdesi
11. Yan duruş
12. Yakıt tankı
13. Sol reflektör
14. Ön alt disk fren pompası
15. ABS için halka dişlisi
16. Far

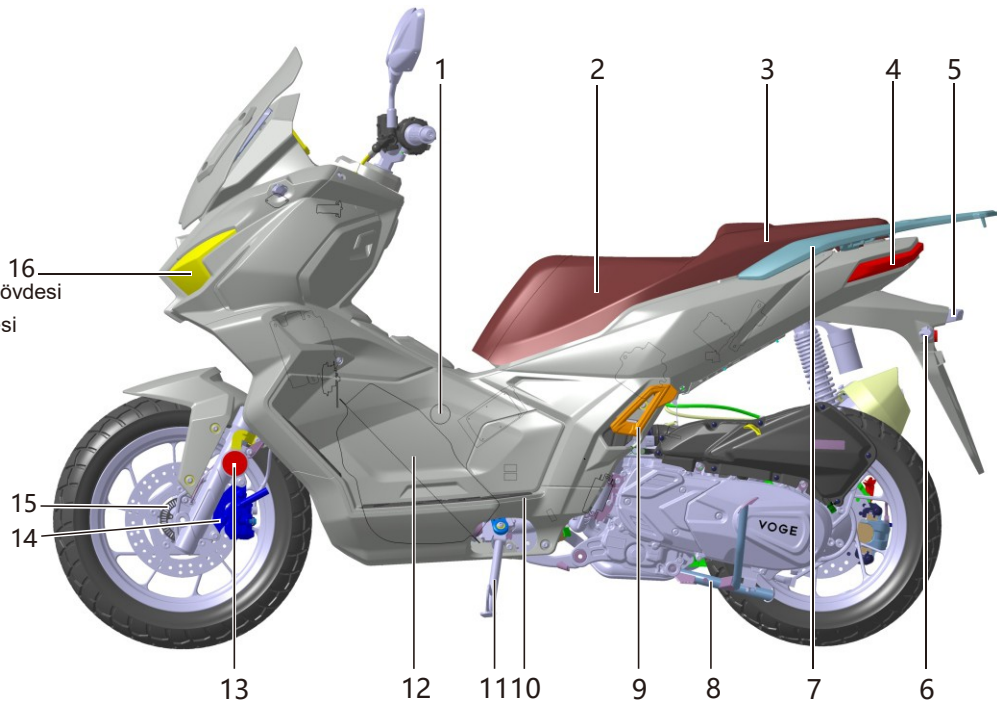

## Sağ Taraf

1. Ön dönüş sinyal lambası
2. Ön disk fren plakası
3. Sağ reflektör
4. Sağ ayak dayanağı gövdesi
5. Isı ra bağlantı noktasını dolduran su
6. Yağ doldurma ağız ve yağ göstergesi
7. Susturucu
8. ABS'nin halka dişlisi
9. Arka disk fren plakası
10. Arka alt disk fren pompası
11. Arka bagaj rafı
12. Sağ yolcu basamağı gövdesi

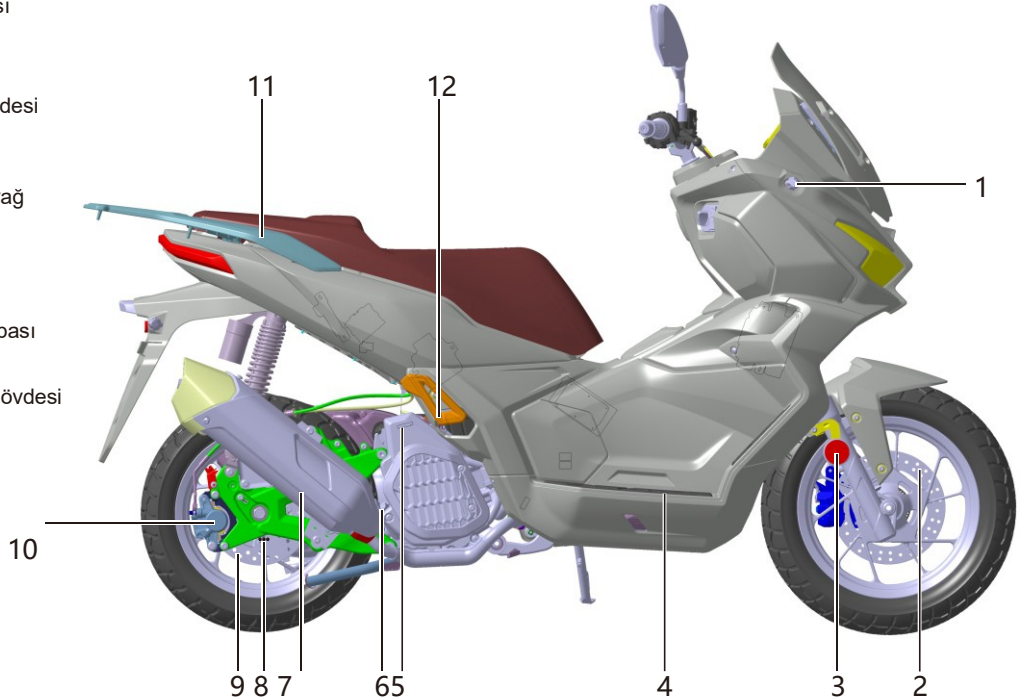

## Koltuğun alt tarafı

1. Ana röle
2. Sürüş kaydedici
3. Anten 4. ECU
5. Pil 6. Kamera
7. Denetleyici
8. Yağ pompası rölesi
9. Oksijen sensörü
10. BCM için kontrolör
11. Alet kutusu
12. Teşhis
13. Arka reflektör

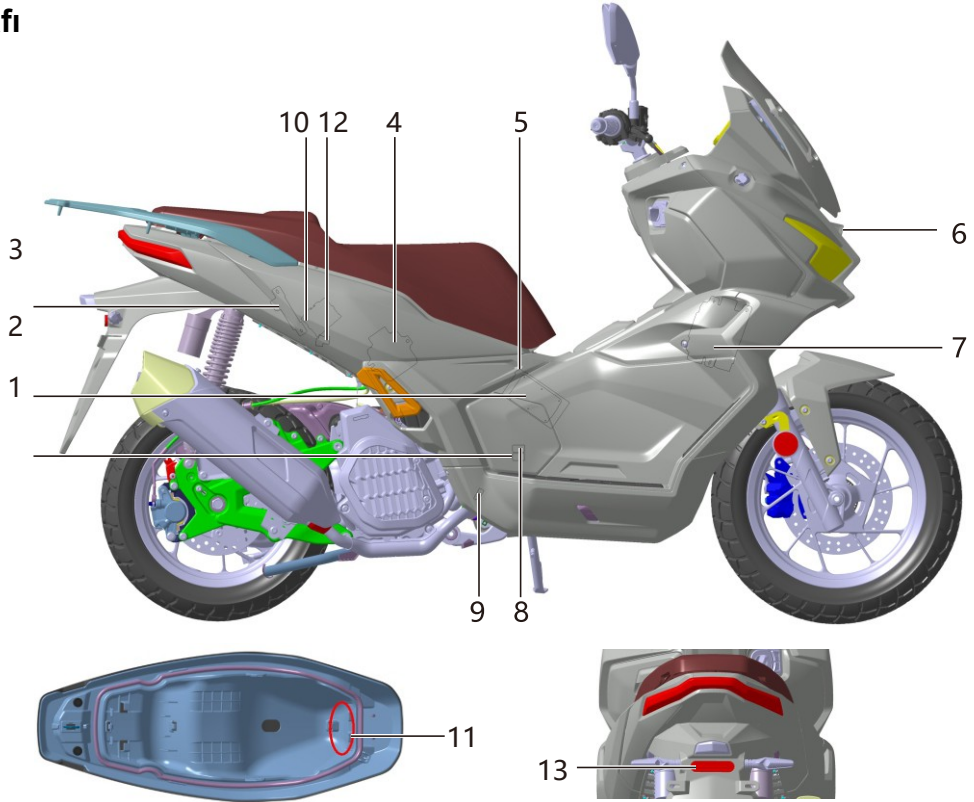



4 sigortanın basitleştirilmiş şeması aşağıdaki şekilde gösterilmektedir (Bu modelin güç kaynağı, her biri akünün pozitif terminalinden güç alan 6 dala bölünmüştür ve her dalın, birbirini etkilemeden karşılıklı bağımsız olan kendi sigortası vardır)

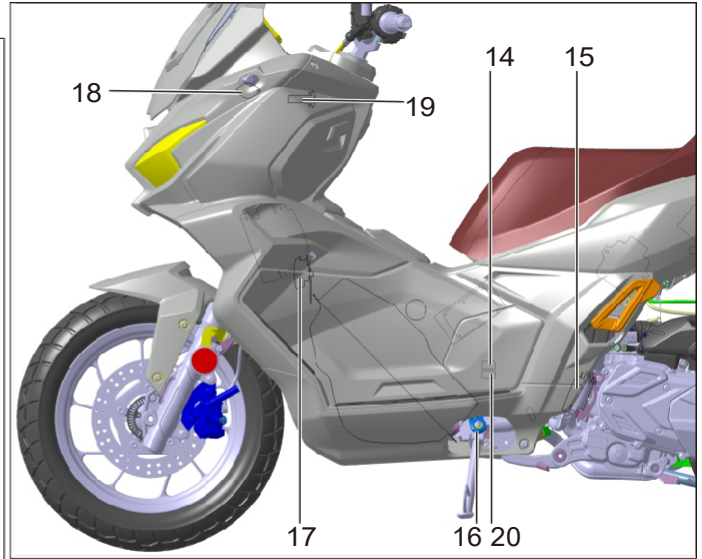
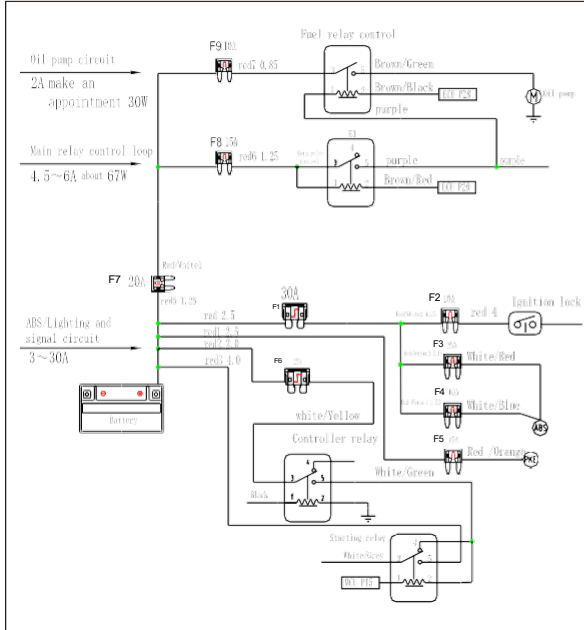

- 14.Kontrolör rölesi
- 15. Ateşleme bobini
- 16. Yan ayaktaki durdurma düğmesi
- 17. Korna

- 18.Korna alarmı
- 19.USB güç soketi
- 20.Başlatma rölesi

## V. Operasyon

### Kontak anahtarı

Bu modelde kontak anahtarı ön bagaj kasası panelinin sağ tarafındadır, kontak anahtarı ve direksiyon kilidi tek parçadır.

Bu modelde 2 adet anahtar bulunmaktadır. Her uzaktan kumanda anahtarında bir mekanik anahtar bulunmaktadır, lütfen bunları yerinde tutun.

Kontak, direksiyon, koltuk ve yakıt deposu kilidi aynı uzaktan kumanda anahtarını paylaşıyor. Mekanik anahtar, deliği koltuğun alt kısmında bulunan koltuk kilidini açabilir.

Kontak anahtarına basın, kontak anahtarının dış ışık kemeri açılır, ardından kontak anahtarını saat yönünde " konumuna çevirin. " , motosiklet açılır, bu arada cihaz başlatılmaya başlar.

Yan ayağı kaldırın, fren kolunu sıkıca tutun (yalnızca ön veya hem ön hem de arka birlikte), ardından sağ anahtar grubundaki çalıştırma düğmesine basın, motor normal şekilde çalışır.

Kontak anahtarını " konumuna çevirin **OPEN** ", koltuk kilidi ve yakıt deposu kapağı açılabilir, ardından tuşuna basın **FUEL** "Yakıt deposu anahtarını açmak için; tuşuna basın **SEAT**"Koltuk kilidini açmak için.

Kontak anahtarını " konumuna çevirin " , motosikletin gücü kesilirken dış ışık halkasıUzaktan kumanda anahtarının anten için 1,2 m menzil içinde olması durumunda 4 saniye bekledikten sonra kontak anahtarı açık kalıyor ve kontrol cihazı uzaktan kumanda anahtarını ilk kez tarıyor, ışık halkası 9 saniye boyunca açık kalıyor, ardından ışık kemeri söner, aynı anda sesli uyarı kısa süreliğine çalar, ardından motosiklet kapanır ve otomatik hırsızlık önleme durumuna geçer; Uzaktan anahtarın ikinci kez taranması durumunda, ışık halkası 14 saniye boyunca yanar ve sonra söner, aynı zamanda sesli uyarı kısa süreliğine çalar, ardından motosiklet kapanır ve otomatik hırsızlık önleme durumuna geçer; Uzaktan kumanda anahtarının üçüncü kez taranması durumunda ışık halkası 19 saniye boyunca yanar (Işık halkası en fazla 19 saniye yanar ve ardından söner, aynı anda

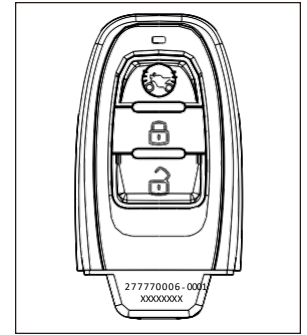
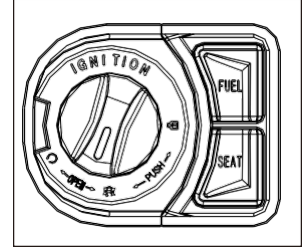

zil kısa süreliğine çalar, ardından motosiklet kapanır ve otomatik hırsızlık önleme durumuna geçer; Uzaktan kumanda anahtarının 1,2 m menzil dışında olması durumunda, ışık halkası 4 saniye boyunca yanmaya devam eder, aynı zamanda sesli uyarı kısa süreliğine çalar, ardından motosiklet kapanır ve otomatik hırsızlık önleme durumuna geçer.

Uzaktan kumanda tuşuna basın "🔒", sol ve sağ dönüş sinyali lambaları, zil uzun süre çaldığında yanarlar, hırsızlık önleme sisteminin çalışma durumu ortadan kalkar.

Uzaktan kumanda tuşuna basın "🔍", Uzaktan motosiklet arama işlevini başlatın (30m içinde barınak yok), sesli uyarı 3 kez kısa süre çalarken sol ve sağ dönüş sinyali 3 kez yanar.

### ▲Tehlike

Lütfen kontak anahtarını " " konumuna  "Sürüş sırasında, aksi halde motosiklet kontrolden çıkabilir.

### ▲Dikkat

Antenle 1,2 m mesafe dahilinde bile, uzaktan kumandalı anahtarın bir yere konulması, anahtar ile motosiklet arasında anormal iletişime yol açarak motosikletin açılması veya motorun çalıştırılmasının arızalanmasına neden olabilir. Bu yerler sadece sol ön bagaj kutusu, direksiyon simidinin yakınındaki konum, gösterge panelinin önü ve arka bagaj kutusu değildir.

## Gösterge

1. Sola dönüş göstergesi
2. Uzun far gösterge ışığı 3. Sensör anahtarı gösterge ışığı
- 4.Voltaj arıza alarm ışığı
- 5.Fotoelektrik sensör
6. Toplam kilometre/Kilometre ara toplamı
7. Düşük yakıt seviyesi için yakıt göstergesi ve alarm ışığı
8. Navigasyon yönü
- 9.Navigasyon mesafesi
- 10.Benzin istasyonu hatırlatıcısı
11. Ücretli istasyon hatırlatıcısı
12. Tünel hatırlatıcısı
13. Akü voltajı/100km yakıt tüketimi hatırlatıcısı
14. Yüksek sıcaklık için su sıcaklığı ölçer ve alarm ışığı
15. ABS arıza alarm ışığı
16. TCS anahtar göstergesi
17. Sistem arızası gösterge ışığı
18. Motor arızası için alarm ışığı
19. Sağa dönüş göstergesi
20. Saat ekranı
21. Çağrı hatırlatıcısı
22. Mesaj hatırlatıcısı
23. Hız göstergesi
24. Bluetooth bağlantısı
25. Dönüş hızı ekranı

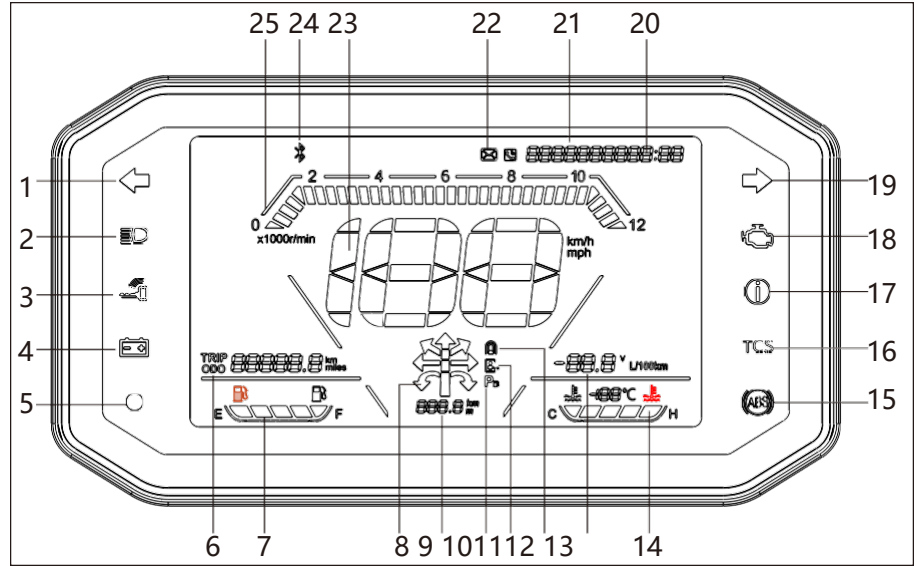

Kontak anahtarını " konumuna çevirin", cihaz kendi kendini incelemeye başlar  
Görüntü ekranı açılır ve kendi kendini incelemeye başlar ve size motosikletin o andaki durumunu gösterir. Motor arızası alarm ışığı "yanıyor, alarm ışığı "ABS yanıp sönüyor.

### ▲ Uyarı

Aletin yüksek basınçlı suyla doğrudan yıkanmasına izin verilmez. Cihazın benzin, etanol veya organik solvent ile silinmesine izin verilmez, aksi halde cihaz kısmen çatlayabilir veya rengi solabilir.

### Sola dönüş lambası"↵ "

Sol düğmeye bastığınızda"↵ ", gösterge"↵ "açık.

### Motor arıza alarmı"🚨"

Motorun yönetim sistemi arızalandığında alarm ışığı"🚨 "açık. Kontak anahtarı " konumuna çevrildiğinde", gösteren ışık"🚨 "yanıyor,Motor çalıştıktan sonra gösterge ışığı yanıyor"🚨 "hemen söner.

### ▲ Uyarı

Motor çalıştırıldıktan sonra gösterge ışığı"" yanar🚨 Şu anda motosiklet normal şekilde çalışmayabilir ve yakıt sistemi çalışmayabilir.

Motosiklet kullanırken "" gösterge ışığının sürekli yanması durumunda üzerinde, lütfen kullanmayı bırakın ve ardından VOGÉ bayileriyle iletişime geçin.

## Alarm ışığı" "ABS arızası için

ABS sisteminde arıza oluştuğunda " uyarı ışığı yanıyor"  " kalıcı olarak açık.

Kontak anahtarını " konumuna çevirin" , gösteren ışık"  ışık " "Motosiklet hareket etmeye başladığında yanıp sönüyor, gösterge"  "hemen iner.

### Tehlike

Motor çalıştırdıktan sonra "" gösterge ışığı sürekli olarak  Şu anda motosiklet normal şekilde çalışmayabilir ve yakıt sistemi çalışmayabilir.

Motosiklet kullanırken "" gösterge ışığının sürekli yanıp  durumunda üzerinde, lütfen kullanmayı bırakın ve ardından VOGE bayileriyle iletişime geçin.

## TCS "TCS" ışığını gösteriyor

Motosiklette sayaçlar başlatıldığında, TCS için varsayılan ayar açıktır, TCS işareti yavaşça yanıp söner, halihazırda bir arıza olmaması durumunda, motosiklet seyir halindeyken sayaçtaki TCS işareti söner, işaretin sönmesi durumunda TCS'nin simgesi yavaşça yanıp sönüyor ama sonra hızlanıyor; bu da TCS'nin çalışmaya başladığını gösteriyor; Sağ anahtar grubundaki TCS anahtarına basın ve 3 saniyenin üzerinde tutun, sayaçtaki TCS işareti kalıcı olarak yanar, bu da TCS'nin devreden çıktığı anlamına gelir; TCS anahtarına basın ve 3 saniyenin üzerinde tutun, sayaçtaki TCS göstergesi söner, bu da TCS'nin çalıştığı anlamına gelir; TCS'nin arızalı olduğunu gösteren, ışığı sürekli açıkken TCS'nin çalışıyor olması durumunda

### Dikkat

Kontak kilidi başka bir konumdan AÇIK konumuna her geçtiğinde (Gücün açılması süreci), TCS için varsayılan ayar AÇIK'tır.

## Saęa dönüş gösteren ışık"↔ "

Saę anahtar grubunun saę dönüş sinyali anahtarına basıldıęında. ile"↔ ", ışık"↔ "binmek.

## Uzun far gösterge ışığı"☰☐ "

Sol anahtar ünitesindeki far anahtarına basıldıęında. yukarı doğru, gösterge ışığı"☰☐ "binmek.

Sol düęme grubundaki sollama ışığı düęmesine basıldıęında, "gösterge ışığı"☰☐"Siz anahtarı bırakana kadar açılır.

### ▲ Dikkat

Lütfen periyodik olarak normal yağ seviyesini kontrol edip onaylayın. Yağ seviyesini kontrol etmenin tek yolu şudur: Onaylamak için yağ göstergesinden yağ seviyesini kontrol edin.



## Bu alarm ışığı size yakıt dolumunu hatırlatır

Dikkat: Yakıtın yetersiz olması motorun çalışmamasına veya güç performansının kötü olmasına yol açabilir, bu durumda kullanıma devam etmek yakıt pompasına zarar verebilir.

Depodaki yakıtın tamamen bitmesine izin verilmez, alarm ışığı sarı yanmadan yakıt doldurun.

## LED+Negatif ekran

Hız: Motosikletin koşma hızı. (km/saat-kilometre /saat veya mph-mil/saat).

Dönüş hızı: Motorun dönüş hızı (1000 dev/dak, 1000 tur/dakikada)

Su sıcaklığı: Sıcaklık  $\geq 120$  °C olduğunda soğutucu sıcaklığı alarm ışığı yanar.

Yakıt seviyesi: Size mevcut kalan yakıt miktarını gösterir.

Depoda kalan yakıt miktarı  $\leq 1,6$  olduğunda son hücre yanıp sönerek en kısa sürede yakıt doldurmanızı hatırlatır.

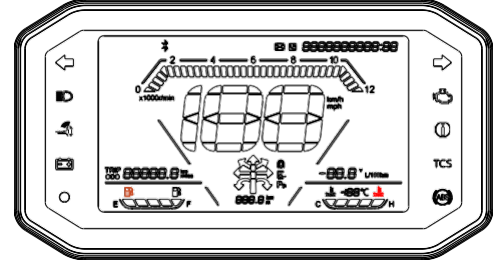

### ⚠ Dikkat

Çalıştırırken depodaki yakıt dalgalanıyor, az yakıt olduğunda gösterge ışığı yanmayabilir bu normaldir merak etmeyin.

### ⚠ Tehlike

Sürüş sırasında aleti çalıştırmak tehlikelidir, el tutma çubuğunun bırakılması motosiklet üzerindeki kontrolünüzü azaltabilir.



## Metre/Toplam veya alt kilometreye göre saat ayarı:

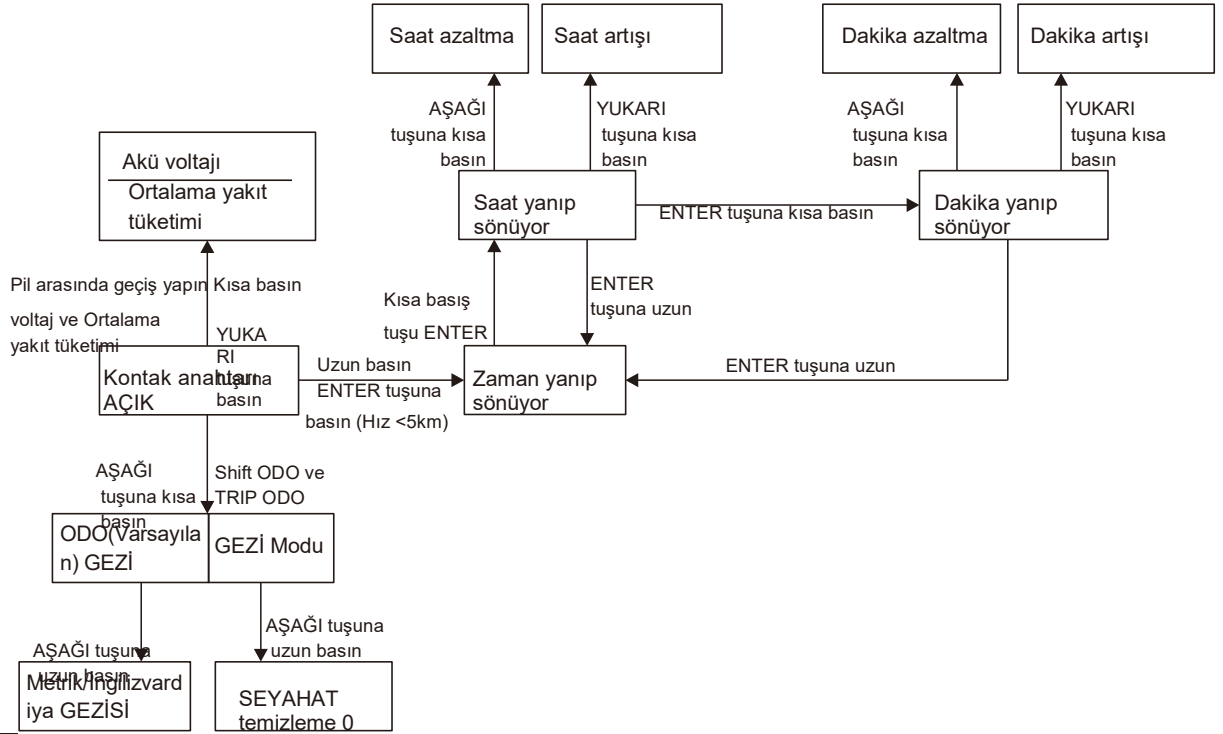

## Direksiyon anahtar seti

1. Arka fren kolu
2. Kısa anahtarı/Sollama anahtarı
3. Anlık çekim
4. Onayla
5. TCS anahtarı
6. Ön fren kolu
7. Başlat/Sonlandır düğmesi
8. ön cam kaldırma anahtarı
9. Acil Durum anahtarı
10. Korna anahtarı
11. Dönüş sinyal ışığı anahtarı
12. Metre Yukarı/Aşağı

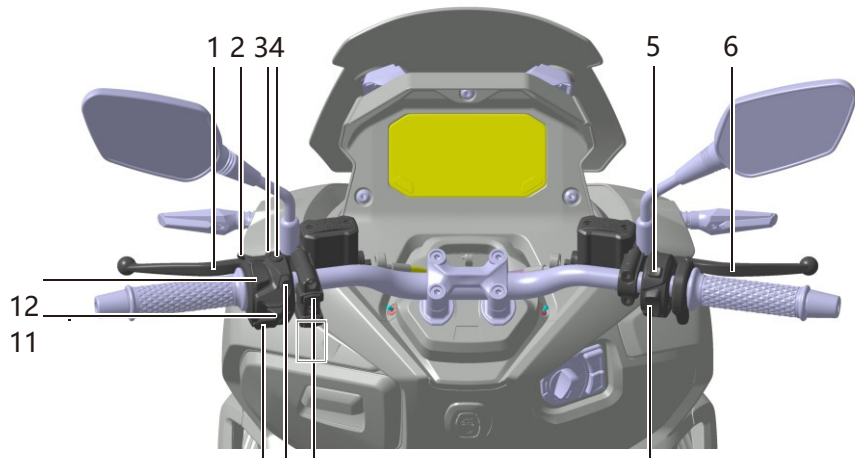

## Yüksek/Düşük ışın ve sollama anahtarı

10 9 8

7

Uzun far/sollama düğmesi ileri doğru itildiğinde "D", gösterge ışığı yanarken uzun far yanar "D" da sürüyor.

Uzun far/sollama düğmesi "" konumuna geri döndüğünde "D", cihazdaki gösterge ışığı yanarken kısa huzmeli ışık yanar "D" iner.

Anahtarı geri çektiğinizde "D", Cihazdaki gösterge ışığı açıkken uzun far açık "D", ve anahtar serbest bırakıldığında düzelir.



### ▲ Uyarı



Motor durdurulduğunda farlar yanabilir, ışık aküye bağlıdır, bu nedenle lütfen motor durduğunda ışığı uzun süre açmayın.

**Korna Düğmesi**  "korna için

" tuşuna basıldığında  ", korna çalışıyor.

## **Dönüş sinyal ışığı anahtarı**

Sol anahtar grubundaki dönüş sinyali lambası anahtarına bastığınızda. Sola  ", sol taraftaki hem ön hem de arka dönüş sinyal lambalarının hepsi yanıyor, gösterge lambası  " cihazda da açık.

Soldaki anahtar açıldığında. sağa doğru itin  ", hem ön hem de arka sağ taraftaki dönüş sinyal lambalarının hepsi yanıyor, gösterge lambası  " da açık.

Sol anahtar grubundaki dönüş sinyali anahtarına basıldığında. içeri doğru, sinyal lambası yanarken dönüş sinyal lambaları söner enstrümanda da iniyor.

## **Acil durum ışık anahtarı " "**

Acil durum ışığının o anda kapalı olması durumunda, kilitlemek için sol anahtar grubundaki acil durum düğmesine basın, ardından acil durum ışığı yanar; Acil durum ışığının açık olması durumunda, kilitlemeyi iptal etmek için sol anahtar grubundaki acil durum düğmesine basın, ardından acil durum ışığı söner.

## **Ön fren kolu**

Fren kolunu sıkıca tutun, ön tekerlek durur, bu sırada arka fren lambası yanar.

## Tehlike

Motosikletin çalışır durumda olması, marş ve park anahtarının açık olması ve motorun da aynı durumda olması durumunda lütfen gaz kelebeği konumuna dikkat edin.

## USB güç soketi " "

Bu modelin USB güç kaynağı soketinin çıkışının özellikleri: 5V 2A.

USB güç arayüzündeki su geçirmez kapakta "" işareti bulunur " ", USB güç kaynağı soketinin kapağını kaldırınnormalde kullanılabilir.

## Uyarı

Kullanıcı bu fonksiyona ihtiyaç duyduğunda lütfen şarj kablosunu kendisi hazırlayın. Kullandıktan sonra, su veya toz girmesini önlemek ve kullanım ömrünü kısaltmak için lütfen su geçirmez kapağı yerine kapatın.

## ABS sistemi

1. Normal durumda yavaşlama ve frenleme, önce gazı bırakın, gidonu sıkıca tutun ve ardından fren yapın. 2.Dönüşten önce yavaşlayın, dönüşü geçerken hızı eşit tutmak için mümkün olan her şeyi yapın, gerekirse hafif fren yapın, ani fren yapmak yasaktır.
3. Yolda su olsa bile ıslak yola rastlamanız durumunda önceden yavaşlayın, dikkatli olun.
4. Ani frenlemeyi önlemek için yol durumunu önceden değerlendirin.
5. Acil durumla karşılaşıldığında, gazı hızla bırakın ve gidonu sıkıca tutun ve tam güçle fren yapın.

### ▲ Dikkat

ABS'li modelde, tam fren yaparken, fren kolunda bir miktar frekansla sızrama belirgindir, bu normaldir, endişelenmeyin, lütfen gidonu sıkıca tutun.

### ▲ Tehlike

Yüksek hızdan yavaşlamanın, sadece ön veya arka freni kullanmanın tehlikeli olması, motosikletin kolayca kayması veya kontrolden çıkması durumunda lütfen ön ve arka freni dengeli bir şekilde kullanın.

# Sürüş kaydedici (İsteğe

## bağlı)APP'nin Çalıştırılması

### Kullanmadan önce hazırlık

1. Gücü açma ve kapatma: Motosiklet ateşleme makinesi otomatik olarak açılır ve motosiklet kapatıldığında makine otomatik olarak kapanacaktır.
2. Hafıza kartını takın: TF hafıza kartını doğrudan kart yuvasına itin.
3. Kartı çıkarın: TF kartını ileri doğru itin; kart açıldıktan sonra çıkarılabilir.

### ▲ Dikkat

Kayıt durumundaki TF kartının çıkarılması dosyalara zarar verebilir,Lütfen kartı çıkarmadan önce kartı kapatın.

### WIFI işlevi

Android telefonlar için APP Market'ten "Road Cam" ve "BSKJ" uygulamalarını indirin;  
APP Store'dan "Road Cam" ve "BSKJ" uygulamasını indirmek istiyorsanız aşağıdaki QR kodunu tarayarak indirebilirsiniz.:



## Örnek olarak Road Cam uygulamasını ele alalım

1. Cep telefonunda adı wifi\_camrea ile başlayan bir WIFI sinyali seçin. Başlangıç şifresi 12345678'dir. Geri dönün ve uygulamayı açmak için "Road Cam" uygulamasını bulun.

### ▲ Dikkat

1. Android telefon WLAN ağının kullanılmadığını bildirdiğinde ağa geçmek istiyor musunuz? İptal'i seçin. Konum izinleri açık olmalıdır. Şekil 1'de gösterildiği gibi.
2. Park izleme. Uzun süreli park etme ve kullanım, Şekil 2'de gösterildiği gibi aracın güç tüketimine ve pil kaybına neden olabilir.

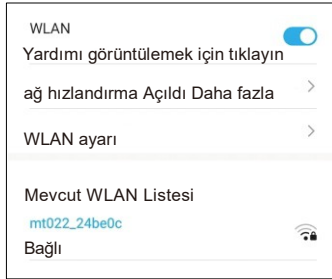

Figür1



Figür2

## 2. "simgesine tıklayın"

"Uygulamanın ana arayüzüne girin"

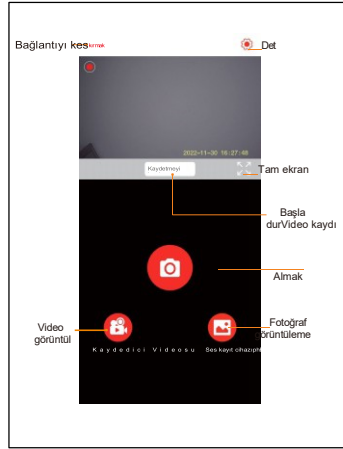
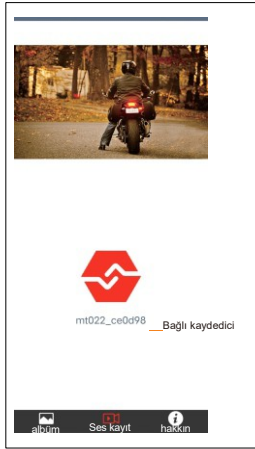

## 3. Sıradan video ve acil durum video

**görüntüleme.**Kaydı durdurma durumunda, normal bir video görüntülemek için "Cihaz Videosu"na tıklayın; Yukarı kaydırmak için basılı tutmak normal bir videodur, sola kaydırmak ise bir acil durum videosudur.

Simge başka bir videoya geçtiğinde başka bir video dosyasını

görüntüleyin "📷".

Dosya indirme: Dosya tarama arayüzünde indirmek istediğiniz dosyaya uzun basın ve ardından indirme arayüzü açıldıktan sonra indir seçeneğine tıklayın. İndirilen dosya, yol kamerası yolu altındaki indirilenler klasörüne kaydedilir.



## TCS çekiş kontrol sistemi

Hız farkına göre kayma diferansiyelini dođrulayın, ardından ön ve arka tekerlek arasındaki hızı karşılaştırın ve son olarak arka tekerleđin stabilite marjını sabitleyin. Stabilite marjının aşılması durumunda kontrol sistemi motor torkunu ayarlayabilir.

### ▲ Dikkat

TCS'nin bazı özel yol koşullarındaki çalışmaları:

Çok yüksek hızda ön tekerleđin yerden kalkması durumunda TCS, ön tekerlek tekrar yere temas edene kadar motor torkunu azaltabilir. Bu durumda, mümkün olan en kısa sürede tekrar dengeli bir sürüşe geçmek için gaz kolunu biraz geri döndürmenizi öneririz.

Düzgün zeminde tam gazda ani hızlanmaya izin verilmez, çünkü motor torku arka tekerleđin kaymasına ve TSC tarafından kontrol edilemeyecek şekilde dengesiz hale gelmesine neden olabilir.

Kum veya kar gibi çok yumuşak zeminlerde TCS arka tekerleđin çekiş gücünü büyük ölçüde azaltabilir hatta durdurabilir, bu durumda TCS'yi hemen durdurmanızı öneririz.

Yukarıdaki yol koşulları dışında güvenli sürüş için lütfen TCS'yi her zaman açınız.

TCS'nin AÇIK/KAPALI geçişi lütfen S18'e bakın.



## Ana stand sistemi

Bu model yan ve ana sehpalı olarak tasarlanmıştır.

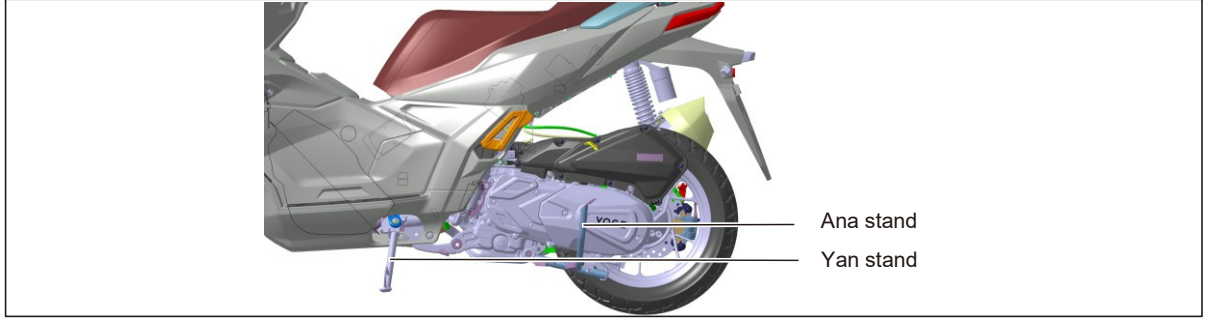

### ▲ Uyarı

1. Lütfen motosikleti sağlam ve düz bir zemine park edin, aksi takdirde park yeri dengeli olmaz.
2. Motosikletin yokuşta park edilmesi gerekiyorsa, yan sehpanın dönmesi nedeniyle devrilmeyi önlemek için başını yokuş yukarıya doğru öne doğru çevirin.
3. Yan sehpanın tasarımında motosikletin ağırlığı daha fazla dikkate alınır; bu nedenle aşırı kilodan kaynaklanan bozulmayı önlemek için yan sehpayı kullanırken vücudunuzu motosikletin üzerine almayın.

## Motor alıřtırma

Yan sehpa alınır. Uzaktan kumanda anahtarının antene 1,2 m mesafede olup olmadığını kontrol edin. Kontak anahtarını konumuna evirin" ".

Yukarıdaki tüm kořullar sađlandığında, güvenliđi sađlamak için sol veya sađ elin fren kolunu sıkı tutması gerekir, sađ el ise elektrikli alıřtırma düđmesine basabilir "" gaz kolunu evirmeden kavramak.

Motorun tamamen önceden ısıtılıncaya kadar rölantide kalmasını sađlamak için motoru alıřtırın. Bu model yanlıř ateřlemeyi önleyecek řekilde tasarlanmıřtır; motor yalnızca ařađıdaki kořullar altında alıřtırılabilir:

-Kontak anahtarı "AIK" konumunda ", yan ayađı kaldırın ve güvenliđi sađlamak için fren kolunu sıkıca tutun.

### Tehlike

Motosikletin emisyon gazı renksiz, kokusuz fakat zehirli bir gaz olan CO'yu içermektedir.

Zehirlenmeyi önlemek için motoru havalandırması olmayan veya yetersiz havalandırmaya sahip bir odada rölantide alıřtırın.

Yanlış kullanıma neden olan kořullarda motorun güvenliđi sađlanmaz. Motorun güvenliđi sađlamak için sol veya sađ elin fren kolunu sıkı tutması gerekir, sađ el ise

### Uyarı

Yeterli ön ısıtma daha iyi yađlama sađlar, motor aşınmasını azaltır, hava ne kadar sođuk olursa o kadar fazla olur ön ısıtma dakikalarına ihtiya vardır. Motorun uzun süre rölantide alıřmasına izin verilmez, ünkü zayıf ısı radyasyonu motorun aşırı ısınmasına ve iç paralara zarar vermesine neden olur.

Sođuk kořullarda, alıřtırmayı kolaylařtırmak için alıřtırma düđmesine basarken gaz kolunu uygun řekilde evirin.

Yađlama yalnızca motor alıřırken alıřır, bu nedenle motor dururken motosikleti uzun süre ileri itmeyin. Motor alıřtırıldıktan sonra, alet üzerindeki göřterge ışıklarının yanıp söndüğünü veya anormal řekilde yandıđını kontrol edin, eđer öyleyse, lütfen motoru kapatın ve ilgili incelemeyi yapın.

## Yakıt doldurma

Kontak anahtarını resimde gösterilen konuma çevirin, YAKIT tuşuna basın, yakıt deposunun dekoratif kapağı otomatik olarak açılabilir, yakıt deposu kapağını saat yönünün tersine çevirip ardından yukarı kaldırın.

Yakıt dolumu bittiğinde, yakıt deposu kapağını doldurma deliğine geri koyun, saat yönünde çevirerek kilitleyin ve son olarak yakıt deposunun dekoratif kapağını kapatın.

Lütfen 92# üzeri kurşunsuz veya daha az kurşunlu benzin kullanın.

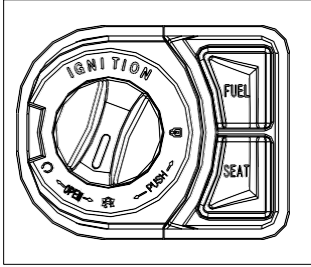

Kontak anahtarı



Yakıt deposu kapağı



Yakıt deposu kapasitesi: 9L

### ▲ Uyarı

Yakıt boya yüzeyini aşındırır, rengini soldurur ve çirkinleştirir. Boya yüzeyinde yakıt olması durumunda lütfen silin.

Yakıt sıcakken genleşebilir, tam dolum iç basıncın çok fazla olması nedeniyle yakıt deposunun deforme olmasına neden olarak taşmaya neden olabilir.

Yakıtı doldururken çok doldurmayın, yakıtın yakıt deposu portundaki dalgalanma önleyici halkanın dibine kadar ulaşmasını sağlayın. yeterlidir.

### ▲ Tehlike

Yakıt doldururken lütfen motoru durdurun ve kıvılcım, duman, ateş veya ısı kaynağından uzak tutun.

## VI. Arızalar

### Soğutma sıvısı çok sıcak



Bu alarm ışığının yanması soğutma suyu sıcaklığının çok yüksek olduğu anlamına gelir.

Motor aşırı ısındığında sürüşe devam etmek motora zarar verebilir; bu nedenle lütfen aşağıdaki talimatlara uyun. Gösterge ışığı sönünceye kadar sürüşü ve motoru durdurun. Motosiklet tamamen soğuduğunda soğutma sıvısını ve ısıtma radyatörünü kontrol edin.

–Soğutma sıvısı seviyesini kontrol edin: Soğutma sıvısı seviyesinin çok düşük olması durumunda doldurun.

–Soğutucu sıcaklık ışığı yandığında, bu da ısı radyatörünün fanının çalışmadığı anlamına gelir, sorun giderme için lütfen servis istasyonu ile iletişime geçin, bizim tarafımızdan yetkilendirilmiş istasyon daha iyi olur.

### Yetersiz soğutma sıvısı

Soğutma sıvısı yeterli olmadığında veya ısı radyatörü çamur veya kumla tıklandığında aşağıdaki işlemi yapmanızı öneririz:

–Motor ısını azaltmak için yüklemeyi azaltın.

–Trafikteyken motoru rölatide çalıştırın, motor sıcaklığının yükselmesini önlemek için gazı çevirmeyin.

–Yukarıdaki işlemin soğumaması durumunda lütfen motoru durdurun ve sorun giderme için servis istasyonu ile iletişime geçin.



Bu alarm ışığının yanması motorda arıza olduğu anlamına gelir. Bu durumda sürüşe devam etmek motorun ateşleme arızasına veya yakıt beslemesinin durmasına neden olabilir.

Lütfen motoru durdurun, kontağı kapatın ve tekrar çalıştırın, alarm ışığı sönerse, lütfen sürüşe devam edin, hala yanıyorsa lütfen yakındaki servis istasyonu ile iletişime geçin.

## **Motor alıřtırma arızası**

Yan sehpa yatırılır. Fren cihazını

sıkı tutmamıř. Yakıt yeterliyse.

Pildeki gc yeterliyse.

## **Zormotor alıřtırma**

– Soğuk havalarda ise, alıřtırırken gazı hafife evirin.

– Pil gc kaybı.

– Yağ ok kalın; Yağın deėiřtirilmesi gerekip gerekmediėini onaylayın.

## **Zayıf motor gc ıkıřı**

– Hava filtresi elemanının temiz olup olmadıėını kontrol edin.

–Motosiklet yksek rakımdaysa.

• Yanlıř kontrol ve ayar motosikletinize zarar verebilir ve arızayı tespit edememenize, Kalite Garantisi hizmeti alamamanıza neden olabilir. Doėru iřlem hakkında fazla bilgi sahibi deėilseniz ltfen VOGE satıcısıyla iletiřime gein.

## **Arıza muayenesive bakım**

Bu kitaptaki arıza incelemesi ve onarımına iliřkin ierik size yalnızca normal sorunlarda yardımcı olabilir; elbette bunlar yalnızca temel sorunlardır; sorun gidemenin bařarısız olması durumunda ltfen VOGE bayisiyle iletiřime gein.



## VII. Tařlama

### Bileme-yeni motosiklet iin

Tařlama sũresi alıřma ȓmrũ ve yakıt tũketimi aısından ȓnemlidir, bu nedenle sũrũřten ȓnce Kullanım Kılavuzunu dikkatlice okuyun. (İlk 1000 km'de doęru sũrũř, motosiklet performansı iin iyidir ve size sũrũř keyfi yařatır.

### Bileme-motor iin

·Motor sıcak veya soęuk olursa olsun, alıřtırmadan ȓnce, yaęın yaęlama gerektiren tũm konumlara yayılmasını saęlamak iin motoru yeterli bir sũre rȓlantide alıřtırın.

·Bu sũre ierisinde ilk 500 km'de hız 50 km/saat'i, ikinci 500 km'de ise 70 km/saat'i ařmamalıdır.

·Bu sũre zarfında, motorun hafif yũkle sabit dũřũk devirde alıřması durumunda, bu durum paraların kȓtũ eřleřmesine ve daha fazla ařınmaya neden olabilir, bu nedenle lũtfen uzun sũre hafif yũkle aynı hızda sũrũř yapmayın.

·Bu dȓnemde motor devrinin sık sık deęiřtirilmesi gerekir, uzun sũre sabit devirde alıřmasına izin vermeyin.

## Bileme-lastik için

- Yeni lastiğin yüzeyi pürüzsüz olduğundan çok hızlı sürmek veya dönüş yapmak tehlikelidir. En güçlü kavrama kuvvetini elde etmek için taşlama önemlidir.
- İlk 200 km'de lastik sırtının tüm açılırları tamamen taşıncaya kadar düşük hızda dönüş yaparak sürüş yapabilirsiniz.
- Lastik sırtındaki çıkıntı tehlikelidir, taşlama lastik sırtındaki çıkıntıyı önlemenin iyi bir yoludur.

## Bileme-fren sistemi için

İlk 500km'de yeni fren plakası en iyi sürtünmeye ulaşmadı, frenleme kaybını telafi etmek için fren kolunu daha güçlü bir şekilde çekebilirsiniz

### Tehlike

Lastiğin en iyi şekilde taşlanmasını sağlamak için, ilk 200 km'de ani hızlanmaya, dönüşe veya frenlemeye izin verilmez.

## VIII. Ayarlama

### Ayarlamaarka görüş aynası için

Arka dikiz aynasını kendi boyunuza ve sürüş duruşunuza göre doğru konuma ayarlayın.

Ayna gövdesi 1 ve kasa 2 doğrudan elle ayarlanabiliyor.

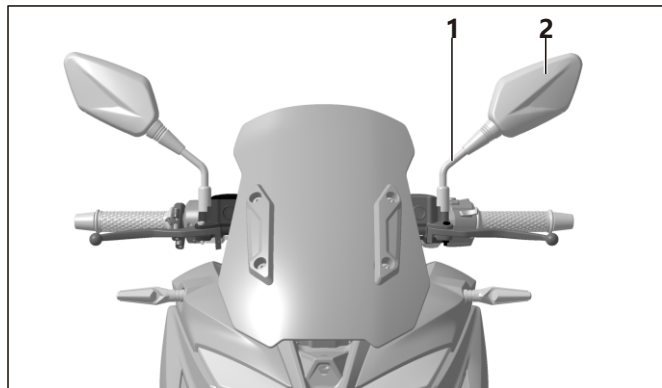

#### Uyarı

Motosikletin üzerine oturun ve onu dik tutun, motosikletin kuyruğunun arkasında 10 m ve 4 m genişliğindeki nesneyi açıkça görebildiğinizden emin olun.



#### Tehlike

Sürüş sırasında dikiz aynasını ayarlamak motosiklet üzerindeki kontrolünüzü azaltabileceğinden lütfen bu işi sürüş sırasında yapmayın.

## Ayarlamagaz kolu için

- Gaz kolu motor dönüşünü kontrol etmek içindir
- Kendi yönüne dönmek hızlanma, ters yöne dönmek ise yavaşlamadır.
- Gaz kelebeği kablosunun açıklığının ayarlanması
  - Lastik kaplamayı 1 çıkarın.
  - Kilitleme somununu 2 gevşetin.
  - Gaz kelebeği kablosunun açıklığını uygun mesafeye getirmek için ayarlayıcıyı 3 çevirin.
  - Somunu 2 kilitleyin
  - Lastik ceketini yeniden monte edin 1

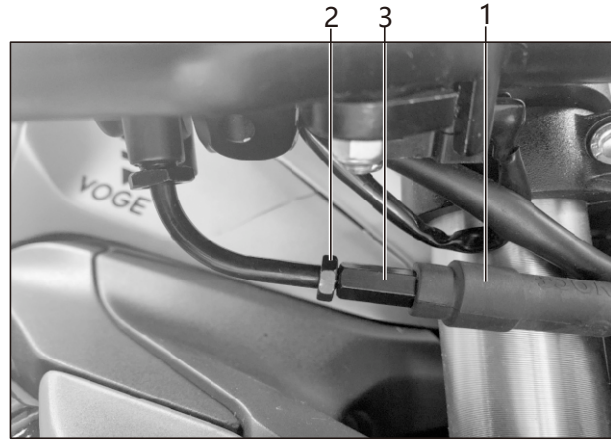

### Dikkat

Gaz kelebeği kablosunun boşluğu ayarlandıktan sonra, rölanti hızının artmaması gereken gaz kolunun otomatik olarak geri dönebildiğinden emin olun.

Gaz kablosunun boşluğu ayarlandıktan sonra gidonu rölanti hızının artmaması gereken sol ve sağ limite kadar çevirin.

## Ayarlamafar dimmer için

- Herhangi bir amortisör yükü altında farın tüm yüksekliği doğru olmalıdır.
- Gece sürüşünü güvenli kılmak için farın ışık açısını farklı yüklerle uyacak şekilde ayarlayın.
- Ayar vidası farın arka alt kısmındadır, lütfen şekildeki ayar vidasını çapraz tornavidayla hizalayın.
- Kısa huzmeli far saat yönünde çevrilmeli, ışık azalacak, tersi yüksek olacaktır.
- Uzun far saat yönünde çevrilmeli, ışık yükselecek, tersi alçalacaktır.

### Tehlike

Işığın yüksekliği hakkında fazla bilginiz yoksa lütfen VOGÉ bayisiyle iletişime geçin.

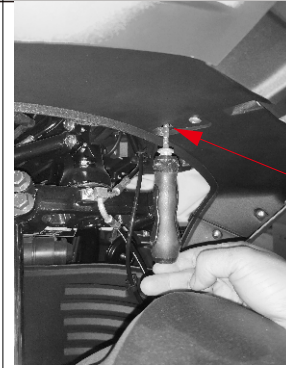
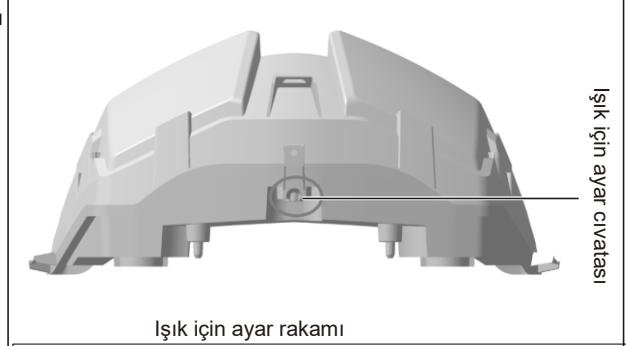

Çapraz tornavidayı ok boyunca sokun, dişli kombinasyonu yüzeyini sıkıştırın ve ardından döndürmeye başlayın.

## IX. Muayene, tamir ve bakım

### Yakıt

Motosikleti satın alırken yakıt parametresi, en fazla yakıt tasarrufu sağlayan yoldur veya sabit bir hızdadır; bu, gerçek sürüşünüzden oldukça farklıdır ve yalnızca referans amaçlı yakıt parametresinden daha yüksek olabilir.

aAşağıdaki işlemler doğru sürüş koşullarında yakıt tüketimini azaltabilir:

–Sürüş yumuşak, dengeli ve mümkün olduğunca ani fren yapılmadan yapılmalıdır; yeniden çalıştırma ve hızlanma daha fazla yakıt tüketebilir.

–Şehir içinde araç kullanmak yakıt tüketimi açısından kötüdür, sık durup hareket etmek motorun sık çalıştırılması anlamına gelir.

–Kısa mesafe araç kullanmaktan kaçının. Motosikletin en iyi çalışma sıcaklığına ulaşmaması nedeniyle, çalıştırdıktan sonraki ilk km'deki yakıt tüketimi normal durumun iki katıdır.

–Lastikteki hava basıncının yeterli olmaması durumunda tekerleğin yuvarlanma direnci artabilir ve yakıt tüketimi artabilir.

–Periyodik Bakım tablosunu mutlaka takip etmek yakıt tasarrufu açısından önemlidir.

Yukarıdaki nedenler dışında, kilometre artışıyla daha becerikli hale gelebilirsiniz, daha fazla sürüş keyfi için genellikle ani hızlanma veya yavaşlama yapabilirsiniz, bu anda yakıt tüketimi önceki dengeli ve yumuşak sürüşünüze kıyasla artar, aslında bunun nedeni sürüş tarzınızdaki değişiklik.

## Yakıt buharlaşması

Yakıt buharlaştırma sistemi arızalandığında lütfen VOGÉ servis istasyonuyla iletişime geçin. Yakıt buharlaştırma sisteminin yeniden takılmasına izin verilmez, aksi takdirde emisyon standardı karşılamayabilir. Sökme ve onarımdan sonra boru bağlantısının bağlantısını, boru hattındaki sızıntıyı veya bloğu kontrol edin; Lastik hortumdaki sıkışmayı, çatlamayı veya hasarı kontrol edin. Yakıt buharı, desorpsiyon borusu yoluyla karbon bidonu içine salındı; motor durduğunda, teneke kutudaki aktif karbon, yakıt buharını emer; Motor çalışırken, karbon kutusundaki yakıt buharı, desorpsiyon borusu yoluyla yanma odasına salınır, bu da yakıt buharının doğrudan kirliliğe karışmasını önleyen yanmaya katılır.

Emici boru aynı zamanda yakıt deposundaki hava basıncının dışarıdaki havadan daha düşük olduğu durumlarda yakıt deposundaki hava basıncının dengelenmesini sağlar, karbon kutusu üzerindeki emici boru aracılığıyla hava basıncını destekler; Bu durumda lütfen tüm boruların tıkanmadan ve sıkışmadan pürüzsüz olduğundan emin olun, devrilme önleyici valfin doğru takıldığından emin olun, aksi takdirde yakıt pompası hasar görebilir veya yakıt deposu bozulabilir ve hatta diğer parçalara zarar verebilir.

## Yakıt buharlaşma kontrol sistemi aşağıdaki şekilde çalışır:

- (1) Yakıt deposundaki benzin ısındığında gaz buharı dışarı çıkar ve boşaltma valfinin karbon kutusunun TANK ucundan alındıktan sonra emilir.
- (2) Motosiklet 60°nin üzerinde eğime sahip olduğunda boşaltma valfi kapanır, benzin, boşaltma valfi yoluyla karbon bidonuna akamaz.
- (3) Karbon kutusunun A ucundan PURGE ucuna kadar temiz hava akışı gaz buharını gaz kelebeğine getirir, ardından hava giriş borusundan geçerek yanmaya katılır.

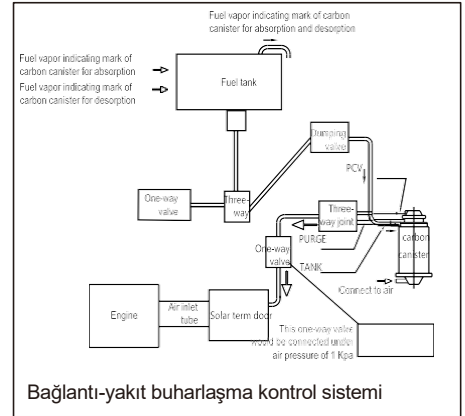





## Üç-yol katalizörü

Hava tahliye sisteminde emisyon gazındaki zararlı maddeleri azaltan üç yollu katalizör bulunmaktadır. Motorun kötü çalışması üç yollu katalizöre zarar verebilir, bu nedenle aşağıdaki önlemlerin alınması gerekir:

- Periyodik bakımları Kalite Garanti kitabında belirtilen şartlara göre yapın
- Motor dengesiz çalıştığında lütfen en kısa sürede VOGÉ bayisiyle iletişime geçin.
- Yakıt alarm ışığı yandığında, mümkün olduğu kadar çabuk yakıt doldurun, çok düşük yakıt seviyesi dengesiz yakıt beslemesine neden olabilir.
- Motoru iterek veya sürükleyerek çalıştırmayın.
- Sadece rölantideyken kontağı kesin.



### Uyarı

Üç yollu katalizör kırılğan ve pahalıdır, lütfen kurşunsuz benzin kullanın; kurşunlu benzin kullanılması durumunda, üç yollu katalizöre ve diğer önemli parçalara zarar verebilir.



### Tehlike

Kuru çim gibi yanıcı malzemelerin üzerinde araç sürmek veya park etmek yasaktır; üç yollu katalizörün çalışma sıcaklığı çok yüksektir; yanıcı malzeme üzerine araç sürüldüğünde veya park edildiğinde alev alabilir.

## Alet kutusu

Alet kutusu koltuđun altına yerleřtirilmiř, koltuk aıldıđında grlebiliyor.

Kt kořullar altında ara kullandıktan sonra, yıkanıktan veya yađmurda ara kullandıktan sonra yađlama yapın.

## Hareketli paralarve bunların bakımı

Gvenli srē iin hareketli paraların iyi yađlanmasını sađlamak, alıřma mrn uzatmak iin gerekli bir alıřmadır.

-Fren kolunun mili

-Ana stand iin řaft

-Yan stand iin řaft

- Arka basamak ve geri dnř yayı iin řaft.

## Pil

### Bakımpil iin

Bu modeldeki ak tamamen bakım gerektirmez, elektrolit seviyesinin ve oranının kontrol edilmesine gerek yoktur, ancak g řarjının periyodik olarak kontrol edilmesi gerekir.



### Dikkat

Lityumun yađlayıcı gresi tavsiye edilir.



### Dikkat

Mmknse, yeni pili ilk kez 30 dakika řarj edin, bu da alıřma mrn etkili bir řekilde uzatabilir.

## Pil için güç şarjı

Kontakt kilidinin kapalı olması durumunda akünün voltajı 11,5V'un altındayken aküyü şarj etmenizi öneririz.

· Pili sabit DC güç kaynağıyla şarj edin veya uygun şarj cihazını kullanın ve

talimatlarına kesinlikle uyun.

·DC şarj voltajı DC (14,5±0,3)V olmalı ve akım 1A'dan fazla olmamalıdır;

·Şarj saatleri 6 ila 8 arasındadır, akımın maksimum sınırı aşmasına izin vermeyin.

·Aşırı şarj etme hamurun çalışma ömrünü kısaltabilir, bu yüzden bu yolu uygulamayın.

·Şarj etmeden önce motosikletin güç devresini kesin.

·Genellikle terminalin veya kablo bağlantısının temizliğini kontrol edin, zaten paslanmış veya oksitlenmişse lütfen temizleyin.

·Motosiklet genellikle sürüş halindeyken motosiklet aküyü otomatik olarak şarj edebilir. Birkaç kez veya kısa süreli sürüş durumunda aküdeki güç yeterli olmayabilir. Hızı pilin teknik özelliklerine veya çevre sıcaklığına bağlı olan pil, kendiliğinden boşalabilir. Ortam sıcaklığı arttığında deşarj hızlanır

örneğin, her 15°C'lik sıcaklık artışında deşarj %100 hızlanır

·Soğuk havalarda akünün uygun şekilde şarj edilmemesi durumunda, elektrolit donabilir, daha sonra aküye zarar verebilir veya terminalerin bozulmasına neden olabilir, aküyü tam güçle doldurarak düşük sıcaklıkta daha güçlü olmasını sağlayabilir.

·Uzun süre araç kullanmadan park etme durumunda, önce akünün negatif terminalinin kesilmesi gerekir, aksi takdirde devredeki elektrikli parçalar yavaş yavaş gücün tükenmesine neden olabilir.

· 1 aydan fazla araç kullanılmadan park edilmesi durumunda aküyü aylık olarak şarj etmeniz gerekir. Pilin uzun süre şarj edilmemesi durumunda doğal arıza meydana gelebilir.

·Terk edilmiş pil veya elektroliti doğru şekilde atın, çevreyi kirlletmesine izin vermeyin.



**Tehlike**

Akü hidrojen üretebilir, bu nedenle parkın ısı kaynağından uzak tutun.

Kuru bezle silmek statik elektrik kıvılcımı üretebilir, bunu önlemek için lütfen ıslak bez kullanın.

## Sökmeve pil için yeniden montaj

- Sökme ve takma işlemlerinden önce öncelikle kontak anahtarını kapatın.
- Pili sökerken önce negatif terminali, ardından pozitif terminali çıkarın.
- Tekrar monte ederken önce pozitif terminali, ardından negatif terminali takın.
- Aküyü yeniden taktığınızda, kontak anahtarını 1 dakika boyunca açın ve ardından elektrikli ekipmanın başlatılmasını sağlamak için kapatın.

## Harici güç kaynağı

- Aküdeki güç motoru çalıştıramadığında, motoru çalıştırmak için dış güç kaynağı kullanılabilir.
- Dış güç kaynağı benimsendiğinde, kılavuz teller arasında kısa kesintiyi veya atlamasız kılıcımı önlemek için yay için tel tutucuyu yalnızca tamamen yalıtılmış olarak kullanın. A aküsü motosikletin güç kaynağıdır, B aküsü ise dış aküdür. Dış güç kaynağı B üzerindeki pozitif terminal 1, motosikletteki güç kaynağı A üzerindeki pozitif terminal 2'ye bağlanırken negatif terminal 3, şasiye bağlamak için motordaki C metalik kısmına bağlanır. Motoru çalıştırın, arıza durumunda birkaç dakika bekleyin ve ardından motoru ve aküyü korumak için bir kez daha çalıştırın.
- Dış güç kaynağının kılavuz telini çıkarmadan önce, motoru birkaç dakika çalıştırın, ardından önce negatif kabloyu ve topraklama kablosunu, ardından pozitif kabloyu kesin.



**Uyarı**

Pili baş aşağı koymayın, aksi takdirde elektrolit solunum deliğinden dışarı akabilir.

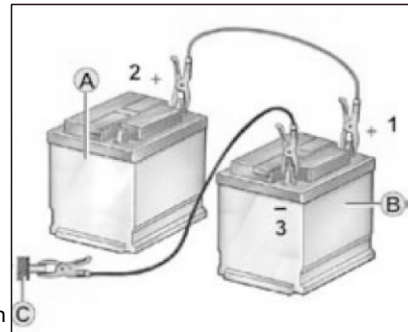

## Bakım hava filtresi için

- Hava filtresi motorun üzerinde bulunur, tozla tıkanırrsa hava girişi zorlaşabilir, bu da güç çıkışını azaltır ve yakıt tüketimini artırır.
- Tozlu koşullarda sürüş yapılması durumunda, elemanı daha sık temizleyin ve değiştirin.
- Hava filtresi elemanının temizlenmesi ve değiştirilmesi:

Hava filtresi mahfazasındaki 9 adet vidayı sökün, ardından hava filtresi mahfazasını dışarı çekin.

Hava filtresinin hava giriş borusunu çıkarın.

Hava filtresi elemanını çıkarın.

· Kırık parça, tozun motora girmesine ve motora zarar vermesine neden olabilir, bu nedenle lütfen kırık parçayı değiştirin.

· Elemanın yanlış konuma takılması durumunda, toz elemanı atlayabilir ve motora girerek motora zarar verebilir, bu nedenle lütfen yerine takın.

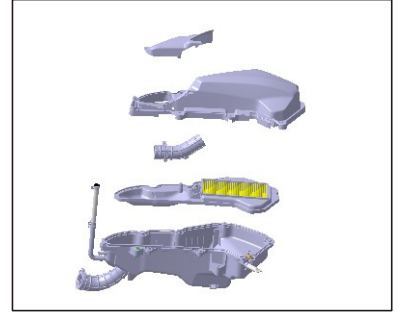

### Dikkat

Elemanı temizlerken, üfleme havası metal ağıın yanından girecektir, diğer taraftan girmesi durumunda toz elemanın boşluğunda kalabilir, bu da temizleme etkisini büyük ölçüde azaltır.

## Yağ içindemotor

### motorYağ seviyesini kontrol edin

·Yağ kontrol penceresi ve doldurma ağızı motorun sağ kapağındadır.

·Yağ seviyesinin kontrolü:

–Bu çalışmayı motor soğukken yapın.

– Motosikleti dik tutun.

–Yağ seviyesini kontrol etmek için 1. ve 2. yağ göstergesini çıkarın.

–Doğru seviye, yağ görüntüleme penceresinin üst ve alt ölçek çizgileri içerisinde olmalıdır.

·Yağ seviyesinin üst çizgiden yüksek olması durumunda bir miktar yağ boşaltın.

·Yağ seviyesinin alt çizgiden düşük olması durumunda bir miktar yağ giriniz.

·Giriş veya çıkış ne olursa olsun, işlem bittiğinde yağ seviyesini bir kez daha kontrol edin.

### Motordaki yağın bakımı

Yağ, motordaki parçaların etkili bir şekilde yağlanmasını sağlayabilir, ayrıca motorun soğumasına yardımcı olur, ayrıca yağ, motorun sızdırmazlığını sağlamak için de iyidir, bu nedenle yağın bakımı çok önemlidir.

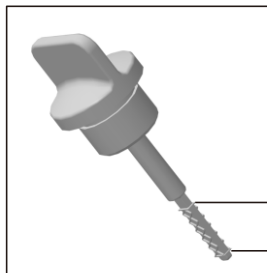
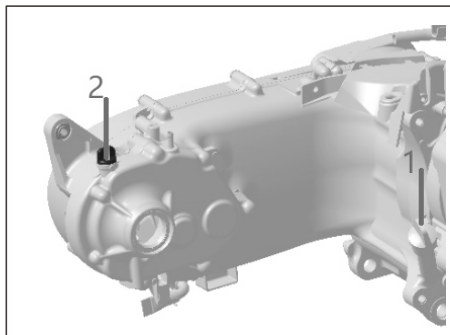

Üst ölçek işareti Alt

ölçek işareti

·Yađı boşaltın:

–Yađ seviyesinin çok yüksek olması durumunda, lütfen yađ boşaltma civatasını lokma anahtarla sökün, yađ boşaltma civataları motor tabanının ortasında (Resim 1) ve kuyruđun sol tarafındadır (Resim 2).

–Bir miktar yađı boşaltın ve ardından yađ tahliye civatasını tekrar takın. Yađ seviyesinin çok yüksek veya düşük olması motora zarar verebilir. Lütfen yađın dođru seviyede olduđundan emin olun.

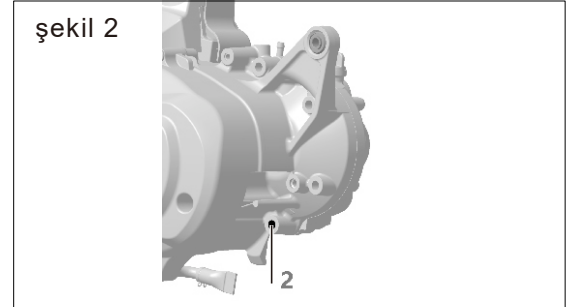
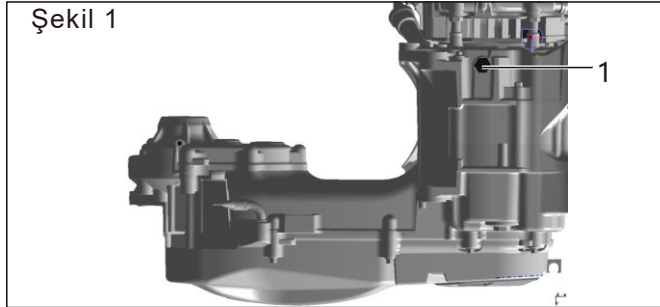

**▲ Dikkat**

Yađ sıcaklık artışıyla genişebilir, dolayısıyla seviyesi de deđişir. Motor ne kadar sıcaksa yađ seviyesi de o kadar yüksek, motor ne kadar sođuksa yađ seviyesi o kadar düşük olur ki bu ikisi de normaldir. Yađ seviyesini kontrol ederken motosikleti dik tutun, yani yere dik tutun.

**▲ Tehlike**

Yađ tahliye civatası susturucunun yanındadır, lütfen civata ve susturucu temel olarak sođuduđunda yađı boşaltın, yađı boşaltırken haşlanmayı önlemek için kendinizi sıcak yađdan koruyun.

## Yenisıyla deęiřtirmemotor yaęı için

- Bakım süresi dolduęunda motor yaęını deęiřtirin.
  - Eski yaęı tamamen boşaltmak için yaęı motor sıcakken deęiřtirin.
  - Yaęın deęiřtirilmesi:
    - Motosikleti ayakta duran rafı kullanarak dik tutun.
    - Yaę doldurma aęzının kapaęını saat yönünün tersine çevirin.
    - Yaę tahliye civatasının altına bir yaę tepsisi yerleřtirin, ardından civatayı aletlerle sökün ve eski yaęı boşaltın.
- Yeni yaę doldurmadan önce yaę tahliye civatasını sıkın.

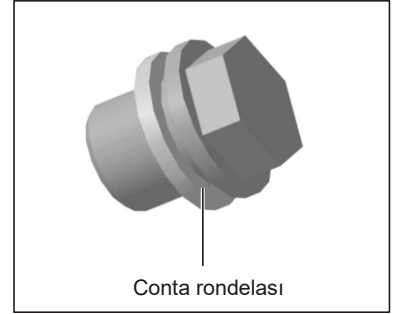

### ▲ Uyarı

Yeniden monte ederken yaę tahliye civatasını ve conta halkasını yenisıyla deęiřtirin, hala eskisinin kullanılması durumunda yaę sızıntısı oluřması kolaydır.

### ▲ Tehlike

Motor sıcakken yaęın boşaltılması tam drenaj saęlar, ancak sıcak yaę ve susturucu kullanıcıya zarar verebilir, bu nedenle boşaltmadan önce civata ve susturucunun tamamen soęumasını bekleyin.





## Yenisıyla deęiřtirmeyaę süzgeci için

Her Bakım periyoduna ulařıldığında, lütfen motor yaę süzgecini deęiřtirin.

Motordaki yaę boşaldığında yaę süzgecini deęiřtirin. Motosikleti yan sehpayla destekleyin.

Karterin alt kısmındaki vidalı tapayı sökün ve motordaki yaęı boşaltın.

Taşan yaęın motora kaçmasını önlemek için, motorun valf kapaęının altına bir parça yaę emme kaęıdı veya pamuklu bir bez yerleřtirin.

kapak çıkarıldığında yüzey kirlidir. Motorun sol

tarafındaki valf kapaęını çıkarın. Yaę süzgecinin

kendisini çıkarın ve yaęı boşaltın. Yenisıyla deęiřtirin.

(Not: Baskı yayı gereklidir, halka contada hasar olması durumunda lütfen yenisıyla deęiřtirin, ardından kapaęın civatasını sıkma torkuyla sıkın.

(20~25)Nm, ardından yaę tahliye tapasını sabitleyin: Düşmenin orta yeri (25~30) Nm, kuyruk kısmının sol tarafı (18~22) Nm

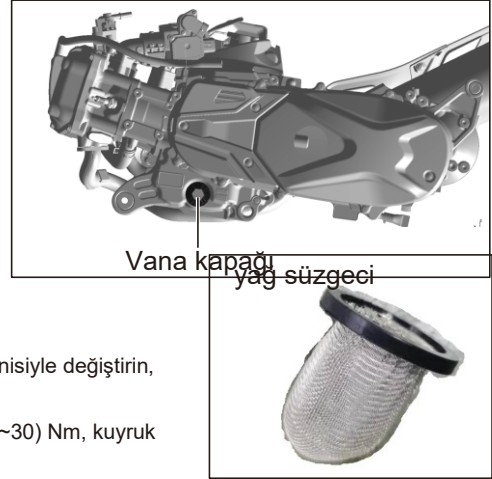

### ▲ Uyarı

Valf kapak elemanındaki contayı kontrol edin, gerekiyorsa yenisıyla deęiřtirin. Yanlıř yaę süzgeci motora zarar verebilir, lütfen mutlaka orijinal VOGÉ parçalarını kullanın.

## Soğutma sıvısı

### Soğutma sıvısının kontrolü ve bakımı

Soğutma sıvısı, motordaki sıcak parçalar için ısıyı yayabilir ve normal çalışma sıcaklığını koruyabilir.

- Soğutucu sıvının kontrolü ve doldurulması alt tankta yapılır.
  - Motoru durdurun
  - Motor soğukken kontrol edin, çünkü soğutma sıvısı ısındığında genişebilir.
  - Motosikleti dik tutun.
  - Soğutucu seviyesini, seviyesi ALT ve ÜST ölçek çizgisi arasında olacak şekilde genişleme deposundan kontrol edin.
  - Soğutma sıvısı seviyesinin ALT ölçek işaretinin altında olması durumunda, genişleme deposunun ağzından doldurun.
  - Soğutma sıvısı seviyesinin ÜST skala işaretinden yüksek olması durumunda, soğutma sıvısı ısındığında borudan taşabilir ve çalışırken genişebilir, sıcak soğutma sıvısından zarar görmemek için çok fazla doldurulmasına izin verilmez.
  - Motosikletinizin soğutma sıvısını sık sık doldurması gerekiyorsa, bu da orada olduğu anlamına gelir.
- soğutma sisteminde arıza varsa, lütfen VOGÉ bayisiyle iletişime geçin.

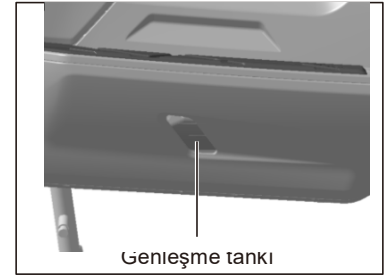
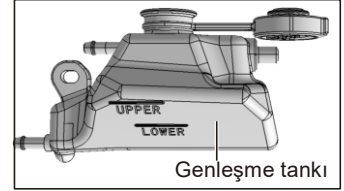

### ▲ Uyarı

Genleşme deposu tamamen kurduğunda, soğutma sıvısını kendi başınıza doldurmeyin, çünkü bu durumda hava zaten soğutma sistemine girebilir ve boşaltılması gerekebilir, bu nedenle lütfen bakım için VOGÉ bayisiyle iletişime geçin.

## Soğutma sıvısının değiştirilmesi

·Soğutucu drenajı:

–Motosikleti ayakta duran rafı kullanarak dik tutun.

–Motorun altına bir sıvı tepsi yerleştirin.

– Tüm ısı yayma sistemi bağlı olduğundan, tüm soğutma sıvısı bu porttan dışarı akabileceği için su tahliye civatasını çıkarın.

–Eski soğutma sıvısı boşaldıktan sonra su tahliye civatasını yerine takıp sabitleyin.

·Soğutma sıvısının doldurulması:

–Soğutucunun ısı radyatöründen ve genişleme deposundan doldurulması gerekir.

iki pozisyon:

– Isı radyatörünün depo kapağını açın ve soğutma sıvısını doldurun

– Isı radyatörünün depo kapağından soğutma sıvısının tam olarak doldurulduğunu kontrol edin, su borusunu dolana kadar sıkıştırın, ardından iyice doldurun depo kapağını kapatın.

– Isı radyatörünün deposunun kapağı kapatıldıktan sonra, soğutma sıvısının ihtiyaç duyulan her konuma tam olarak ulaşmasını sağlamak için motoru çalıştırın ve 30 saniye çalıştırın.

–Motoru durdurun, motor soğuduktan sonra, ısı radyatörünün deposunun kapağını bir kez daha açın, soğutma sıvısının dolu olup olmadığını kontrol edin, seviyenin düşmesi durumunda lütfen dolana kadar bir kez daha doldurun, ardından kuyuyu kapatın.

Kalorifer radyatörünün deposunun kapağı dolana kadar bu işlemi tekrarlayın, gerekli olması halinde iki veya daha fazla tekrarlanması gerekebilir. –Genişleme deposunun siyah lastik kapağını çıkarın ve ardından ÜST ve ALT ölçek işaretleri arasındaki seviyeye kadar soğutma sıvısı doldurun.

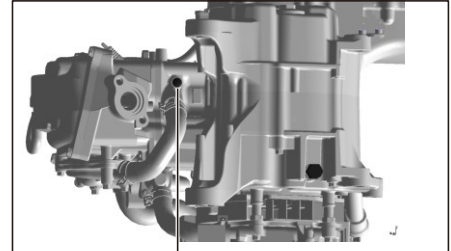

Drenaj civatası

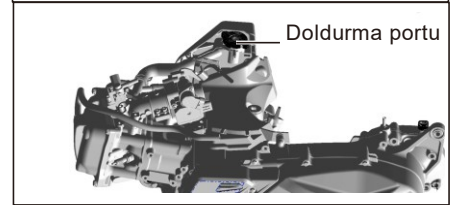

Doldurma portu



### Uyarı

Akan su ile doldurulmasına izin verilmez, aksi takdirde soğutma sistemine zarar verebilir, farklı özellikteki soğutucuların karışımına izin verilmez.

- Hava sıcaklığının etikette belirtilenden düşük olması durumunda, lütfen daha düşük sıcaklıklara uygun soğutma sıvısı kullanın.
- VOGE soğutma sıvısı -40°C'lik buzlanma noktasına sahiptir ve etilen glikol içerir ancak silikat içermez, bu nedenle Made in VOGÉ ile satın almanızı veya değiştirmenizi öneririz.

### ▲ Dikkat

Soğutma sıvısının performansını korumak için her iki yılda bir Soğutma sıvısı özellikleri: VOGÉ soğutma sıvısı -40°C'lik etilen glikollü ancak silikatsız Doldurma hacmi: 460 ml. Değiştirilen eski soğutma sıvısını çevre dostu bir şekilde imha edin.

### ▲ Tehlike

Soğutma suyunu doldururken, motor çalıştırdıktan sonra kalorifer radyatörünün deposunun kapağını açarsanız lütfen önce motorun soğumasını bekleyin, aksi takdirde radyatör kapağını açtığınızda sıcak soğutma suyu dışarı püskürebilir ve size zarar verebilir.

SR1ADV motoru, resim 1'de gösterildiği gibi genellikle otomobil veya motosiklette bulunan, dinamik halka, statik halka, yay ve taşma delikli conta halkasından oluşan, resim 2'de gösterildiği gibi mekanik su sızdırmazlığını benimser, statik halka dinamik halkaya sıkı bir şekilde yapışır Yay kuvveti altında, uzun süre yüzeyde basınç oluşur ve daha sonra güvenilir hareketli conta oluşur, su pompası çalışırken dinamik ve statik halka nispeten kayar, bu da tamamen kapatılamaz, bu nedenle bir sorun olabilir. Taşma deliğinden çok az su damlası sızıntısı olur, bu durum normaldir, normal sürüşe zarar vermez ve motosiklete herhangi bir zarar vermez.

Resim 1

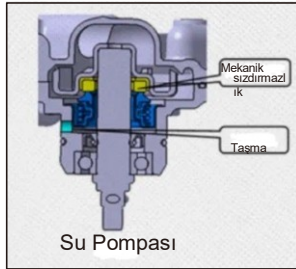

Resim2

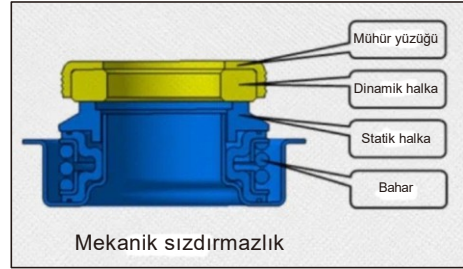

## Fren sıvısı

Fren sıvısı, güç aktarımı için hidrolik sistemin önemli bir parçasıdır, bu nedenle yüksek, düşük sıcaklıkta veya düşük sıcaklıkta akış performansında güvenilir olması ve korozyon önleyici olarak iyi olması gerekir, bu nedenle lütfen doğru olanı seçin.**Fren**

### sıvısını kontrol edin

- Fren yağı kabındaki sıvı seviyesinin çok düşük olması fren sistemine hava girmesine ve frenleme performansının düşmesine neden olabilir. Yani lütfen Sıvı seviyesini periyodik olarak kontrol edin.
- Fren sıvısının ön ve arka yağ kabından iletilmesini kontrol edin ve doldurun.
- Sıvı seviyesi işaretin üzerinde olmamalıdır (ÜST veya MAKS),işareten düşük olduğunda(DÜŞÜK veya MIN), lütfen hemen doldurun.
- Fren sıvısı aşındırıcıdır ve plastik veya boya yüzeyi için zararlıdır.

#### ▲ Uyarı

Fren sıvısının doldurulması gerekiyorsa, yağ kabının kapağını kendiniz açın, hava ve nemin içeri girmesine neden olabilir, bu da arıza durumunda bile frenleme performansını büyük ölçüde azaltır; bu nedenle lütfen bu işi yapmak için VOGE bayisiyle iletişime geçin.



#### ▲ Dikkat

Farklı fren sıvısının farklı formülü nedeniyle, farklı marka ve özelliklerdeki fren sıvısının karıştırılmasına izin verilmez, frenleme performansının düşmesine neden olabilir.

### Fren sıvısının özellikleri

- Fren sıvısında yabancı madde veya nem varsa, lütfen filtreleyin veya değiştirin, aksi takdirde frenleme basıncını azaltabilir ve özellikle ıslak havalarda veya yerlerde frenleme performansının kötü olmasına neden olabilir.
  - Fren hidroliği 2 yıldan fazla çalışır, uzun çalışmadan dolayı bozulabilir, lütfen hemen değiştirin.
- Fren sıvısının teknik özellikleri şöyledir: DOT3 veya DOT4, Lütfen değiştirilen eski sıvıyı çevre dostu bir şekilde atın.

## Yorulmak

Lastik motosikleti zemine bağlar, bu çok önemlidir, yanlış teknik özellikler ve durum motosiklet performansı açısından çok kötüdür.

### Lastikteki lastik basıncı

- Yanlış lastik basıncı çalışma ömrünü kısaltır.
- Lastik basıncının çok düşük olması dönüşleri zorlaştırır ve lastiğin aşınmasını hızlandırır.
- Lastik basıncının çok yüksek olması, lastik ile zemin arasındaki temas alanını azaltır, bu da kolayca patinaj yapar ve kontrolden çıkar.

Yüksek hızda sürerken, merkezkaç kuvveti lastik üzerindeki hava valfi çekirdeğini açabilir, ani hava sızıntısını önlemek için, onu metalik astarlı bir kauçukla donatıyoruz, kaplıyoruz ve hava valfi göbeğine dış yoluyla bağlıyoruz.

- Lastiğin hava dolm basıncı lastik sıcaklığıyla birlikte artar, bu nedenle lastik dolm basıncını lastik soğukken ve sıcaklığı çevreyle neredeyse aynıyken ayarlayın.

### Lastik aşınma sınırını kontrol edin

- Lastik yüzeyinde aşınma izi var.
- Lastik sırtının zaten işarete ulaşması durumunda, bu, lastiğin artık kullanılamayacağı anlamına gelir.
- Aşınma işareti lastik kenarında TWI işaretinin yakınındadır, aşınma işareti lastik sırtındaki su tahliye kanalındadır, bu bir çıkıntıdır, çıkıntı aşındığında lastik zaten aşınmış demektir ve ihtiyacı vardır değiştirilmek üzere.
- Aşınmış lastik delinebilir ve motosikleti kontrolden çıkarabilir.
  - Lastik dış derinliği minimum sınıra ulaştığında performansı ve kavraması

**55** kuvvet büyük ölçüde düşebilir.

### ⚠ Tehlike

Yanlış lastik basıncı yalnızca performans açısından kötü olmakla kalmaz, aynı zamanda kazaya da yol açar. Aşırı yükleme lastik arızasına yol açabilir ve motosikletin kontrolden çıkmasına neden olabilir. Lastik basıncını aylık olarak kontrol edin.

Normal sıcaklıkta lütfen lastik basıncını aşağıdaki tabloya göre kontrol edin.

	Lastikteki basınç
Ön lastik	225KPa
Arka lastik	225KPa



## Lastiđin onarımı

İç lastiksiz lastikteki küçük deliđi onarın, lütfen önce lastiđi çıkarın, dış kısmı olmadan lastiđin içini yamanın, çünkü yüksek hızda sürüş dış yamanın merkezkaç kuvveti altında esnek olmasına neden olabilir.

- Yama yapıldıktan sonraki 24 saat içinde maksimum hız 80 km/s'den yüksek olmayacaktır.
- Kırılma çapı 6 mm'den büyük iken lastiđin yan tarafının kırılması durumunda lastik bir daha kullanılamaz.
- Lastikte hasar, çizik, aşınma gibi çok sayıda hasarın bulunması durumunda lastiđin deđiştirilmesi gerekmektedir.

## Lastiđin deđiştirilmesi

- Lastiđi deđiştirirken, bir motosiklette farklı marka, özellik, lastik sırtına sahip iki lastiđin veya 1 yeni, diđeri eski lastiđin kullanılmasına izin verilmez.
- Lastik deđiştirildikten sonra motosikletin dinamik denge ve hizalama yapması gerekir, dinamik dengeyi kötü olması durumunda motosikletin çalışma performansı düşebilir, ayrıca lastikte dengesiz aşınmaya neden olur.
- Lastiđin yuvarlanma yönünde işaret oku vardır, lastiđi yalnızca bu yönde çevirin, bu da suya ve kaymaya karşı dayanıklı olmasını sağlar, kavrama kuvvetini artırır, gürültüyü azaltır ve çalışma ömrünü uzatır, lastik performansını daha iyi hale getirir.
- Belirtilen teknik özelliklere sahip lastiklerin tümü, çođu yol koşulunun taleplerini karşılayan sıkı bir şekilde test edilir, test edilmeyen lastikler ise güvenlik ve uygunluktan emin olamaz.
- İç lastiksiz lastiđin jantı ile lastik dudađı arasındaki temas konumunu kapatın.
- Hava sızıntısını önlemek için iç lastiksiz lastiđin sökülmesi ve yeniden takılması için özel alet ve makineye ihtiyacı vardır, aynı zamanda lastik basınç sensörünü korumaya dikkat edin.
- Lastik deđişiminin VOGЕ bayisi tarafından yapılması gerekmektedir; bu bayi, becerikli ve gerekli alet veya makineye sahiptir.



## Sigortayonga

Sigorta çipini deęiřtirmeden önce lütfen temel nedeni iyice öğrenin ve sorun giderme işlemlerini yapın.

Bu modelde sigorta kutusu (1 adet) kullanılmaktadır.

Her sigorta çipinin özelliklerini ve nasıl kullanılacağını işaretledik.

-ABS1 sisteminin motoruna güç beslemesi için sigorta çipi (15A): ABS sisteminin motoruna güç beslemesini kontrol edin. Yedek çip: 15A (Sigorta kutusunda).

-ABS2 sisteminin solenoid valfine (10A) güç beslemesi için sigorta çipi: ABS sisteminin solenoid valfine güç beslemesini kontrol edin. Yedek çip: 10A (Sigorta kutusunda).

-EFI olmayan sistem IGN'ye (15A) güç kaynağı için sigorta çipi: Cihazı, ışıkları, kornayı, çalıştırma rölesini ve anahtar düzeneklerini kontrol edin. Yedek çip 15A (Sigorta kutusunda).

-EFI sistemi ECU'suna (15A) güç kaynağı için sigorta çipi: EFI ve yağ pompasının ana güç kaynağı için sigorta. Yedek çip: 15A (Sigorta kutusunda).

-EFI ve ana rölenin ana güç kaynağı için sigorta çipi (15A): EFI sisteminin ECU'su için kontrol güç kaynağı, oksijen sensörü, teşhis için ECU arayüzü, yağ enjektörü, ateşleme bobini ve EFI'nin diğer parçaları. Yedek çip: 15A (Sigorta kutusunda).

-Yakıt pompası ve pompa rölesinin güç kaynağı için sigorta çipi (10A): Yakıt pompasının güç kaynağını kontrol edin. Yedek çip: 10A (Sigorta kutusunda).

Sigorta kutusu

	Ana
Yedek sigorta çipi	30A
30A	IGN
	15A
	ABS
	1
Yedek sigorta çipi	15A
15A	ABS
	2
	10A
	BCM
	10A
Yedek sigorta çipi	Şarj
25A	25A
	ECU
	15A
	Ana Röle
	15A

- Ana güç kaynağı için sigorta çipi (30A): EFI sistemi ve BCM için Şarj kaynağı hariç tüm motosiklet sisteminin güç kaynağını kontrol edin. Yedek çip: 30A (Sigorta kutusunda).
- BCM için sigorta çipi (10A): Sol ve sağ dönüş sinyali lambasına, fren lambasına ve kontak anahtarına giden güç kaynağını kontrol edin. Yedek çip 10A (Sigorta kutusunda).
- Güç kaynağını şarj etmek için sigorta çipi (25A): 2'si 1 arada kontrol cihazı ve şarj devresi sigorta çipi. Yedek çip : 25A (Sigorta kutusunda).
- Sigorta çipi kontrol edildiğinde veya değiştirildiğinde, yağmurlu günlerde veya motosiklet yıkandıktan sonra elektrik arızalarına yol açabilecek suyun içeri girmesini önlemek için lütfen sigorta kutusunun kapağını iyice kapatın.

### ▲ Dikkat

Elektrik sisteminde arıza olduğunu gösteren sigorta çipinin genellikle kısa sürede yanması durumunda lütfen derhal VOGE bayisiyle iletişime geçin.

### ▲ Tehlike

Lütfen belirtilen spesifikasyona sahip sigorta çipini kullanın; alüminyum levha veya demir tel gibi ikamelere izin verilmez.

Bizim önerimiz dışında sigorta çipini bağlamanıza izin verilmez, aksi halde devrenin alev alması veya motosikletin yanması bile çok kötüdür.

## Fren balataları

Fren balatasının aşınması min. kalınlık sınırı bazı durumlarda zayıf fren performansına yol açabilir. fren sisteminin hasar görmesine yol açabilir. Frenlemenin güvenilirliği açısından aşınma Min. kalınlık sınırına izin verilmez.

### Yenisıyla değiştirmefren

**balatası için** Doğru değiştirme işleminde tekerleklerin çıkarılması gerekir, bu nedenle bu iş VOGÉ bayisi tarafından yapılmalıdır. Ön veya arka fren balataları ne olursa olsun çift olarak takım halinde değiştirin, tek parçanın değiştirilmesi durumunda fren dengesizliği kazaya bile neden olabilir. Fren balataları çıkarıldıktan sonra fren kolunu çalıştırmayın, aksi halde fren pistonu zorlukla geri dönerek fren sıvısının sızmasına neden olabilir. Değiştirme sırasında yağ veya başka kirlerin fren balatasına ve plakasına temas etmesine izin verilmez, varsa lütfen temizleyin, aksi takdirde fren performansının düşmesine neden olabilir.

Ön ped için sınır:

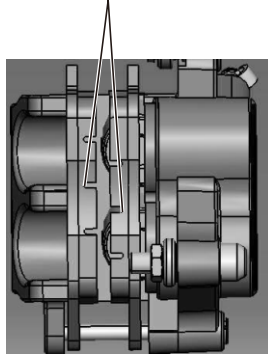

Arka ped için sınır:

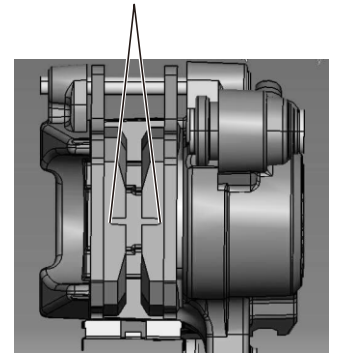

### ▲Tehlike

Yeni pabuçlarla değiştirildiğinde, lütfen fren kolunu tekrar tekrar kontrol edin, pabuçların fren plakasına sıkıca bastırıldığını teyit edin, bu arada fren kolunun serbest hareket ettiğini teyit edin.

## Yenisıyla deęiřtirme ikincil yakıt filtresi için

İkincil yakıt filtresi, yakıttaki yabancı maddeleri filtrelemek ve yakıt enjektörüne girmesini engellemek içindir.

Yakıt enjektörü nozülü ince bir çalışmadır, yabancı maddeler tarafından tıkanması kolaydır, bu durumda tıkalı yakıt enjektörü çalışamaz ve motorun çalıştırılma arızasına neden olur.

Lütfen ikincil yakıt filtresini zamanında deęiřtirin.

-İkincil yakıt filtresini çıkarırken, iç borudan sıçrayan yakıtı pamuklu bir bezle emdirin.

**▲ Dikkat**

İkincil yakıt filtresini her 6000 km'de bir deęiřtirin.

Deęiřtirilen ikincil yakıt filtresini çevre dostu bir şekilde imha edin.

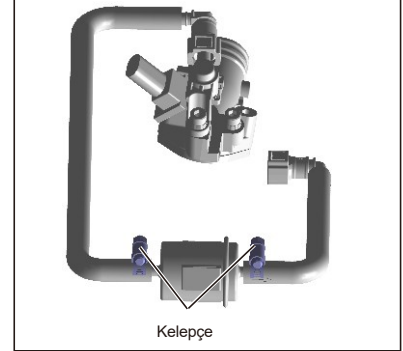

## Işık sinyalinin değiştirilmesi

·Işık sinyali yoksa tehlikede olabilirsiniz çünkü ışık başkalarının size ve motosikletinize kolayca dikkat etmesine yardımcı olur. Lütfen kırık lambaları değiştirin.

·Far, ön pozisyon lambası, dönüş sinyali lambası, arka pozisyon lambası, fren lambası ve plaka lambasının tamamı LED'dir ve mühürlenmiştir, kırılması durumunda değiştirilmek üzere servis istasyonuna gidin. Işıkların değiştirilmesi için lütfen aşağıdaki açıklamayı ve spesifikasyonu takip edin:

Kir, özellikle de ışığın yüzeyindeki yağ, ısı radyasyonu açısından kötü olabilir, bu da ışığın aşırı ısınmasına ve hatta çalışma ömrünün kılmasına neden olabilir.

Elektrik sistemi için parametreler	
Pil özellikleri	12V8Ah
Far (Uzun/Kısa huzmeli far)	12V 33W/15İÇİNDE
Ön konum ışığı	12V3İÇİNDE
Arka konum lambası	12V1.5İÇİNDE
Arka fren lambası	12V4İÇİNDE
Ön dönüş sinyal lambası	12V0,48İÇİNDE
Arka dönüş sinyal lambası	12V0,48İÇİNDE
Arka kayıt plaka ışığı	12V 0,257W
Sigorta çipi için özellikler	30A, 25A, 15A, 10A

### Uyarı

Bir sinyal lambası bozulduğunda, tamamen aynı güç ve spesifikasyona sahip yenisiyle değiştirin, aksi halde farklı olanı elektrik devresinde aşırı yüklenmeye veya ışığın çok erken bozulmasına neden olabilir.

## Bakım planı

Aşağıdaki tablo size her periyodik bakımın muayenesini, zaman aralığı ve kilometresini, ilk kimin ulaşacağını standart olarak belirleyip, muayeneyi her seferinde aşağıdaki tablodaki gibi yapmanızı gösterir.

		Periyodik bakım tablosu							
Öğeler		Aralık	km×1000						
			1	7	13	19	25	31	37
Güç ile tim sistemi	Kayganlaştırıcı yağ		R	R	R	R	R	R	R
	Yağlama yağı filtre elemanı		\	\	C	\	C	\	C
	Yağlama yağı seviyesi kontrolü		BEN	BEN	BEN	BEN	BEN	BEN	BEN
	Yakıt hattı sızdırmazlık kontrolü		BEN	BEN	BEN	BEN	BEN	BEN	BEN
	Yakıt pompası filtre elemanı muayenesi		\	\	BEN	\	BEN	\	BEN
	Yakıt filtresi		\	R	R	R	R	R	R
	Gaz keleşbeği gövdesi		\	C	C	C	C	C	C
	Soğutma sıvısı seviyesi kontrolü		BEN	BEN	BEN	BEN	BEN	BEN	BEN
	soğutucu	2 yıl	\	\	\	\	\	\	R
	Hava emme sistemi conta muayenesi		BEN	BEN	BEN	BEN	BEN	BEN	BEN
	Supap boşluğu		BEN	BEN	BEN	BEN	BEN	BEN	BEN
	Buji açıklığı		\	BEN	BEN	R	BEN	BEN	R
	Hava filtresi elemanı		BEN	C	R	C	R	C	R
	Şanzıman kutusu yağı		R	\	\	\	R	\	\
	Gaz keleşbeği işletim sistemi		A	A	A	A	A	A	R
	CVT kayışı		\	BEN	R	BEN	R	BEN	R
	CVT SİSTEMİ (yıkama ve kontrol)		\	\	G/C	\	G/C	\	G/C
Yağlaması sistem	Yönlü yatak yağlaması ve sızdırmazlık kontrolü		BEN	\	L	BEN	L	BEN	L
	Ön ve arka tekerleklerin ve dışı koltuk yataklarının yağlaması kontrol edin		\	L	L	L	L	L	L
	Ana ve yardımcı kaide dönüş milinin yağlama muayenesi		\	L	L	L	L	L	L
	Yan destek mili yağlama kontrolü		\	L	L	L	L	L	L
	Fren ve debriyaj kolu mili yağlama kontrolü		\	L	L	L	L	L	L
	Arka sönümleyici sallama çerçevesi yatağı yağlama muayenesi		\	L	L	L	L	L	L
	Düz çatal mili yatağı yağlama muayenesi		\	L	L	L	L	L	L
	Batarya voltajı		\	BEN	BEN	BEN	BEN	BEN	BEN
Diğerleri	Fren yağı borusu için conta performansı		BEN	BEN	BEN	BEN	BEN	BEN	BEN
	Fren sıvısı	2 yıl	BEN	BEN	BEN	BEN	BEN	BEN	BEN
	Fren sıvısı seviyesi		BEN	BEN	BEN	BEN	BEN	BEN	BEN
	Fr.& Rr. Fren balataları		BEN	BEN	R	BEN	R	BEN	R
	Fr.& Rr. Fren anahtarları		BEN	BEN	BEN	BEN	BEN	BEN	BEN
	Yakıt buharlaştırma sistemini kontrol edin		BEN	BEN	BEN	BEN	BEN	BEN	BEN
	Gövde üzerindeki sabitleme parçalarının sıkılığını kontrol edin		BEN	BEN	BEN	BEN	BEN	BEN	BEN
	Fr. için sızıntıyı kontrol edin. & Rr. amortisörler		BEN	BEN	BEN	BEN	BEN	BEN	BEN
	Alüminyum alaşımli jant/İspitli tekerlek		BEN	BEN	BEN	BEN	BEN	BEN	BEN
	Arka disk fren sürtünme kanadı kilavuz çubuğu								
	Motor ön tampon kovani								
	Motor arka tampon çeketi								
Yakıt borusu için I şeklinde kauçuk halka									
			Her 12.000 km'de bir değiştirin						

Sembollerin anlamı: I: Kontrol edin, gerekirse ayarlayın C: Temizleyin R: Değiştirme A: Ayarlama L: Yağlama

## Rutin kontrol tablosunahtar sabitleme parçaları için

Ref. HAYIR.	Sabitleme konumu	Kurulum konumu	İplik	Sayılar	Tork (Nm)
1	Alt disk fren pompası için montaj civatası	Ön disk fren pompası	M8x1,25	4	26±4
		Arka disk fren pompası			
2	Gidon için kilitleme somunu ve civatası	Gidon ve direksiyon mili	M10x1,25	1	60±5
3	Direksiyon mili için toz geçirmez somun	Direksiyon mili ve çerçeve	M26 x 1	1	Ön tekerlek için 80N.m tork ile sabitleyin, ardından iki kez sola ve sağa dönün, ardından 1/2 oranında geri döndürümlük, ardından 10N.torkla kilitleyin.
4	Direksiyon mili için kilitleme somunu	Direksiyon mili ve çerçeve	M26 x 1	1	65±5
5	Ön amortisör kilitleme civatası	Ön amortisör ve direksiyon mili	M10x1,25	4	40±5
6	Ön tekerlek için kilitleme somunu ve civatası	Ön tekerlek ve ön amortisör	M12x1,25	1	50±5
7	Disk fren plakası için kilitleme civatası	Ön fren plakası ve ön tekerlek	M8x1,25	5	26±4
		Arka fren plakası ve arka tekerlek		4	
8	Halka dişli için kilitleme civatası	Halka dişli ve ön tekerlek	M5	3	4,5±0,9
		Halka dişli ve arka tekerlek		4	
9	Yakıt deposu için kilitleme civatası	Yakıt deposu ve çerçeve	M8x1,25	4	22±3,3
10	Yan sehpa için kilitleme civatası ve somunu	Yan ayaklık ve çerçeve	M10x1,25	1	40±5
11	Motor tutucusu için mil ve somun	Motor tutucusu ve çerçeve	M10x1,25	1	50±5
		Motor tutucusu ve motor		1	
12	Arka amortisör için kilitleme somunu	Sol arka amortisör ve çerçeve	M12x1,25	1	50±5
		Sol arka amortisör ve çerçeve		1	
13	Arka amortisör kilitleme civatası	Sol arka amortisör ve motor	M8x1,25	1	26±4
		Sağ arka amortisör ve bağlantı parçası		1	
14	Ana ayak dayanağı braketini için kilitleme civatası	Sol ana ayak dayanağı ve çerçeve braketini	M6	2	9±1,35
		Sağ ana ayak dayanağı ve çerçeve braketini		2	
15	Arka basamak için kilitleme civatası	Sol arka basamak seti ve çerçevesi	M8x1,25	2	22±3,3
		Sağ arka basamak seti ve şasi		2	
16	Ön cam braketini için kilitleme civatası ve somunu	Ön cam braketini ve çerçevesi	M8x1,25	2	26±4
17	Susturucuyu kilitlemek için kapak şeklindeki somun	Susturucu ve motor	M8x1,25	2	26±4
18	Susturucu için kilitleme civatası	Susturucu ve arka amortisörün bağlantı parçası	M8x1,25	3	26±4
19	Arka amortisör parçasını bağlamak için kilitleme civatası emici	Arka amortisör ile motorun bağlantı parçası	M10x1,25	2	40±5
20	Arka tekerleğin çıkış mili için kilitleme somunu	Arka tekerleğin çıkış mili	M16x1,25	1	120±5
21	Bagaj rafı için kilitleme civatası	Bagaj rafı ve çerçeve	M8x1,25	4	22±3,3
22	Hava filtresi için kilitleme civatası	Hava filtresi ve motor	M6	2	9±1,35
23	Üst fren pompası için kilitleme civatası	Ön üst fren pompası ve gidon	M6	4	9±1,35
		Arka üst fren pompası ve gidon			
24	ABS yağ borusu için kilitleme civatası	ABS yağ borusu ve ABS denetleyicisi	M10 x 1,0	4	24±3
25	ABS yağ borusu için kilitleme civatası	ABS yağ borusu ve ön fren pompası	M10x1,25	4	35±5,25
		ABS yağ borusu ve arka fren pompası			
26	Yüksek basınçlı yağ borusu için bağlantı parçası	Yüksek basınçlı ve hızlı değişimli bağlantıya sahip yağ borusu	Kelepe seti	4	4,5±0,5
		Yüksek basınçlı yağ borusu ve yakıt filtresi			

- Lütfen bu kitabın gerekliliklerine göre periyodik bakımları dikkatli ve sıkı bir şekilde yapın.
  - Tablodaki bakımı yalnızca kullanıcının yapması gereken en az şey. Motosikletinizin genellikle kötü şartlarda kullanılması durumunda bakımları tablodakinden daha sık yapılmalıdır.
  - Kumlu havalarda veya çamurlu yollarda uzun bir sürüşten sonra özel bakım gereklidir.
  - Bu tür çalışmaların VOGE bayisi tarafından yapılmasını öneriyoruz.
  - Temizleyici madde, atık yağ gibi terkedilmiş malzemeleri doğru şekilde bertaraf edin, kirlilik yaratmasına izin vermeyin.
- Doğru bakımın anahtarı yedek parçalardır, parçaları kimin yaptığını teyit etmemeniz durumunda bu tür parçalar kazalara yol açabilir.
- Bu tür çalışmaların VOGE bayisi tarafından yapılmasını öneriyoruz.



## x. Bakımuzun park halindeki motosiklet için

### Depolamak motosiklet için

Depo

·Motosikletin kullanılmadan bir süre park edilmesi gerekiyorsa, bazı özel alet, ekipman veya teknolojiler gerektiren özel bakım gerekiyorsa, bu nedenle bu işlerin VOGÉ bayileri tarafından yapılmasını öneriyoruz.

·Bu işleri kendiniz yapmayı tercih ediyorsanız lütfen aşağıdaki işlemleri yapın:

– Tamamen yeni yağla değiştirin.

– Motora nem girmesini önlemek için, hava filtresinin hava giriş portunu ve susturucunun egzoz portunu yeni yağla bezle kapatın,

–Yakıt deposundaki yakıtı tamamen boşaltın.

–Pili çıkarın, ardından yüzeyini nötr sabunlu suyla yıkayın, bu arada terminallerindeki oksitleyici malzemeyi temizleyin.

– Pili sıcaklığı 0°C'nin üzerinde olan bir odada saklayın.

–Lastik basıncını öngörülen değere ayarlayın/

–Motosikleti tamamen yıkayın.

–Koruyucu maddeyi kauçuk parçaların yüzeyine püskürtün

–Bu motosikletin kaplama parçalarına otomobil için koruyucu cila sürün

–Son olarak motosikleti kuru bir bezle iyice örtün ve alanı iyi havalandırılan bir yere park edin.

Yeniden kullanım

·Motosikleti tamamen temizleyin. Hava filtresinin hava giriş portunu ve susturucunun egzoz portunu tıkayan bezi çıkarın.

·Motordaki ve yağ elemanındaki yağı tamamen değiştirin. Pili yeniden takın. Motosikleti çalıştırın.



**Dikkat**

Pili aylık olarak şarj edin.

## Korumamotosiklet için

- Günlük sürüşe göre genellikle motosikleti yıkayın, temiz ve kuru tutun.
- Motosiklet yüzeyindeki kiri, kuş pisliğini, asfaltı veya tuzu mümkün olduğunca çabuk yıkayın.
- Motosikletinizi kuru bir bezle örtmeye çalışın; güneş ışığına uzun süre maruz kalmak, kaplama parçalarının eskimesine veya renginin solmasına neden olabilir.

## Motosiklet için temizlik.

- Motosikleti soğuk suyla yıkayın.
- Motosikleti yumuşak bir bez ve nötr temizleyiciyle tamamen yıkayın.
- Motosikleti spreyle yıkamayın.
- Motosikleti yüksek basınçlı suyla yıkamayın.
- Düşük sıcaklıkta, yüksek nemde, yağmurda veya yıkandıktan sonra motosiklet sürerken, ışıklarda bir miktar nem olabilir, ışığı bir süre açtığınızda nem kaybolabilir, çünkü havalandırma deliği tasarımı normaldir.

### Tehlike

Islak frenin frenleme performansı zayıf olabilir, bu nedenle lütfen motosikleti yıkadıktan sonra fren sistemini tekrar tekrar test edin ve hızlı bir şekilde kurutun.

## XI.Elektrik şeması

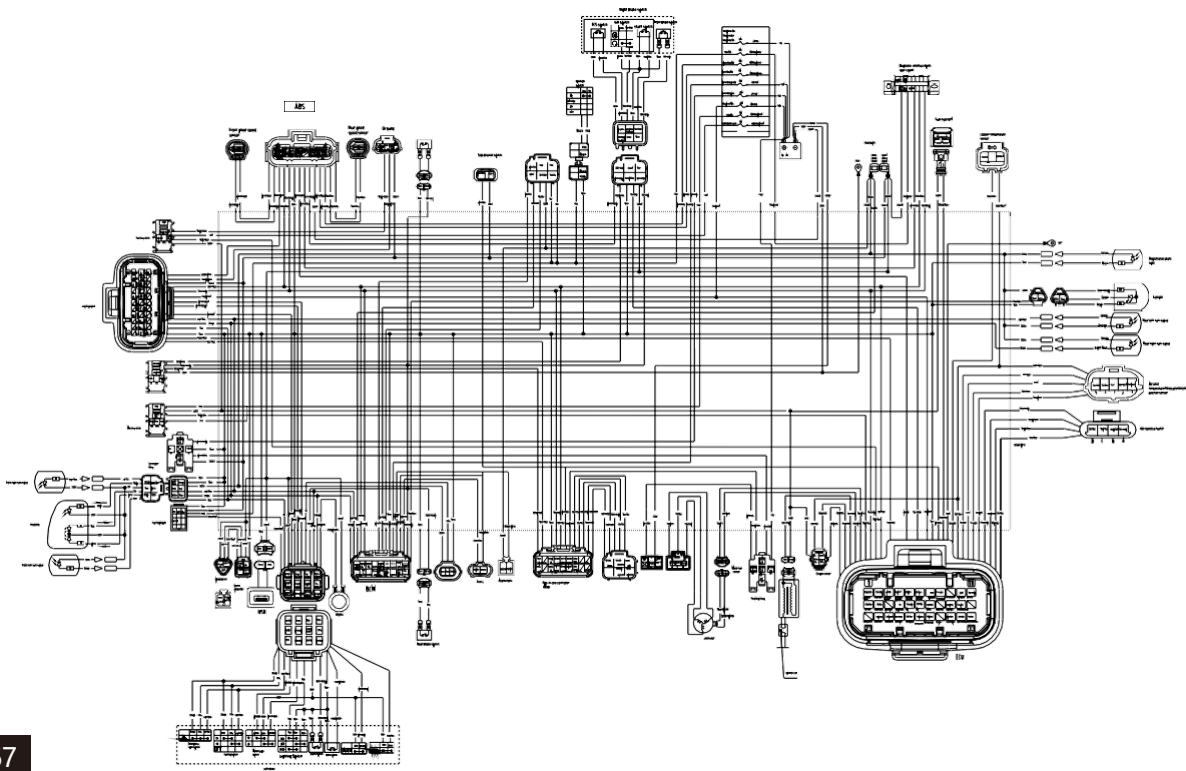



Bakım indirmesi



Facebook

[www.vogeglobal.com](http://www.vogeglobal.com)