



**VOGE**

Uzak ve Ötesi Kalite

# MOTOSİKLET KULLANIM KILAVUZU

## 250RR



## VOGE'a Hoş Geldiniz

VOGE'u doğru seçtiğiniz için teşekkür ediyor ve tebrik ediyoruz. Çeşitli koşullar altında güvenli bir şekilde sürüş yapabilmek için motosikletinizi kendiniz kadar tanımanız gerekir. Araç kullanımı ve donanımları ile ilgili önemli bilgi ve önerilerin yanı sıra bakım ve önlemlerin yer aldığı bu kitabı, ilk sürüşünüzden önce lütfen dikkatle okuyunuz. Bu motosikletle ilgili bazı sorularınız olması durumunda VOGÉ bayileri size öneride bulunmaktan ve yardımcı olmaktan büyük mutluluk duyacaktır. Sürüşün her dakikasından keyif alacağınızı umuyoruz. Lütfen motosikletimizi mümkün olduğunca VOGÉ bayisinden satın alırken GB811 standardına uygun kaskı satın alın ve sürüş sırasında takın.

### **Bu kitap hakkında önemli bilgiler**

Bu kitapta motosikletle ilgili önemli bilgiler, dikkat edilmesi gereken konular, uyarı ve ikazlar yer almaktadır, Bu kitaptaki resimler veya ayrıntılar gerçek motosikletten farklı olabilir ancak açıklamaları ve prensipleri aynıdır. Bu kitap motosikletin bir parçasıdır, satsanız veya ödünç verseniz bile her zaman aracın üzerinde bulundurun. VOGÉ, yüksek kalite ve güvenlik performansından emin olmak için ürünlerini her zaman geliştirir, bu nedenle bu kitaptaki bilgiler gerçek motosikletinizle tam olarak aynı olmayabilir; bu durumda VOGÉ bayileri doğru önerilerinizi sunmaktan memnuniyet duyar. Bu kullanım kılavuzu GB/T 19678.1, GB/T 9969, GB/T 40494 standartlarına uygundur. Son yorumlamanın tüm hakları Loncin Motor co.ltd.'ye aittir.

# İçerik listesi

<b>I.İ Dikkat edilmesi gereken konular</b> .....	1
<b>II. Güvenli sürüş</b> .....	2
Yükleme, aksesuarlar ve yenileme.....	2
Sürüş öncesi kontrol.....	3
Sürüş sırasında dikkat edilmesi gereken hususlar ....	4
Yolda sürüş .....	5
Frenleme ve park etme.....	6
<b>III. Ana parametreler</b> .....	7
<b>IV. Motosikletin yapısı</b> .....	8
Motosiklet için tanımlama .....	8
Baş kısmı.....	9
Sol taraf .....	10
Sağ taraf .....	11
Koltuğun alt tarafı.....	12
<b>V. Operasyon</b> .....	13
Kontak anahtarı.....	13
Alet ve gösterge ışığı .....	14
VOGE Küresel İşlev Açıklaması .....	20
Enstrüman işletimi için giriş.....	21
Direksiyon seti anahtarı.....	28

USB güç kaynağı soketi .....	30
ABS sistemi.....	31
TCS çekiş kontrol sistemi.....	32
Vites değiştirme cihazı .....	33
Yan sehpa .....	34
Arka fren pedalı .....	34
Motor çalıştırma .....	35
Yakıt doldurma.....	36
<b>VI. Arızalar</b> .....	37
Yetersiz yağ basıncı.....	37
Soğutma suyu çok sıcak .....	38
Soğutma suyu yeterli değil .....	38
Motor sisteminde arıza .....	38
Motor çalıştırma hatası .....	39
Motorun zor çalıştırılması .....	39
Zayıf motor gücü.....	39
Arıza muayenesi ve onarımı .....	39
<b>VII. .... Öğü</b> .....	
<b>tme-iN</b> .....	40
Bileme-yeni motosiklet için .....	40
Bileme-motor için .....	40

Bileme-lastik için.....	41
Bileme-fren sistemi için.....	41
<b>VIII.....</b>	<b>A</b>
<b>yarlamalarT</b> .....	42
Geri görüş aynası ayarı.....	42
Gaz kelebeği kavraması için ayarlama.....	42
Debriyaj kolu ayarı.....	43
Vites değiştirme pedalı için ayarlama .....	43
Arka fren pedalı ayarı.....	44
Arka amortisör ayarı .....	45
Far dimmer ayarı.....	45
Transmisyon zinciri için ayarlama .....	46
<b>IX.Denetim, onarım ve bakım</b> .....	47
Yakıt.....	47
Yakıt buharlaşması.....	48
Alet kutusu.....	49
Hareketli parçalar ve bakımları.....	49
Pil.....	49
Harici güç kaynağı .....	51
Hava filtresi bakımı.....	52

Yağ filtresi elemanının değiştirilmesi.....	57
Soğutma sıvısı.....	58
Fren sıvısı.....	61
Sürüş zinciri.....	62
Yorulmak.....	63
Sigorta çipi.....	65
Fren balatası.....	67
İkincil yakıt filtresinin değiştirilmesi.....	68
Aydınlatma sinyalinin değiştirilmesi.....	69
Bakım planı.....	70
<b>X . Uzun süreli park halinde motosiklet bakımı.....</b>	<b>72</b>
Motosiklet için depolama.....	72
Motosiklet için koruma.....	73
Motosiklet temizliği.....	73
<b>XI. Elektrik şeması.....</b>	<b>74</b>

## I. Dikkat edilmesi gereken konular

Bu kullanım kılavuzunda aşağıdaki uyarı işaretleri bulunmaktadır, kullanım kılavuzunu gördüğünüzde lütfen aşağıdaki sürüş ve bakım prosedürlerini izleyiniz.

**▲ Tehlike** Bu işaret kötü yaralanmalara hatta ölüme yol açabileceğini

**▲ Uyarı** gösterir. Bu işaret motosiklette hasara yol açabileceğini gösterir.

**▲ Dikkat** Bu işaret sürüş için daha etkili ve rahat bir nokta anlamına geliyor.

### ▲ Tehlike

Bu kitap sadece ehliyet sahibi sürücülere yöneliktir, lütfen aracınızı doğru ve dikkatli kullanın ve şunlara dikkat edin:

İsteğe bağlı tadilat yapılamaz;

Lütfen yerel yasa ve yönetmeliklere uyun;

Bu motosiklette yapılacak herhangi bir tadilat, gürültü, emisyon ve performans açısından kötü sonuçlar doğurabilir.

Çünkü motosiklet üzerinde sürekli geliştirmeler yapıyoruz, bu yüzden gerçek motosiklet bu kitaptakiyle aynı olmayabilir, lütfen daha fazla bilgi vermeden gerçek motosikleti standart olarak ayarlayın.

## II. Güvenli sürüş

### Yükleme, aksesuarlar ve yeniden donatmak

Orijinal VOGE ve yetkili parça, aksesuar ve diğer ürünleri yetkili bayilerimizden temin edebilir, bu arada uzman çalışanlarımız size kullanım ve montaj konusunda bilgi verecektir.

Lütfen her zaman orijinal VOGE parçalarını veya yetkili olanlarımızı kullanın. VOGE fabrikasından olmayan parçalar, yanlış aksesuarlar veya yüklemeler motosiklet performansı için kötüdür, hatta yasaları ihlal eder, lütfen kendi güvenliğinizi ve başkalarının güvenliği için sorumluluk alın.



#### Dikkat

- Bu modelin donattığı parçalar güvenlik, uygulanabilirlik ve eşleşen performans testinden geçmiştir ve biz bunların sorumluluğunu üstleniyoruz, aksi takdirde bizden olmayan veya yetkimiz olmayan parçalar için hiçbir sorumluluğumuz yoktur. Bu nedenle yalnızca VOGE fabrikasından gelen parçaları ve aksesuarları benimsemenizi şiddetle öneririz.
- Yedek parçalarınız için tüm yedek parçalarınız yerel yasalara uymalıdır. Motosikletinizin herhangi bir yasa ve yönetmelikle uyumlu olmadığından emin olun.



#### Tehlike

- Yanlış yükleme, tadilat, aksesuar ve bakım gizli risklerdir, yola çıkmadan önce aşırı yükleme olmadığından emin olun ve yukarıdaki kurallara uyun.
- Motosikletinizin elektrik veya kontrol parçalarını keyfi olarak değiştirmeniz, motosikletinize zarar verebilir, hatta kazaya yol açabilir.

Motosikletinizin boş ağırlığını değiştirmek onun güç performansı açısından kötü olabileceğinden, kargo ağırlığını, yolcu sayısını ve aksesuarları sadece bizim önerimizden seçiniz.

# Sürüş öncesi kontrol

Kaza veya hasarı azaltmak için sürüşten önce aşağıdaki kontrolleri yapın:

-Bastırıp yumuşak bir şekilde geri alın.

## • Direksiyon sistemi

Gidon sıkışmadan

3 estçe dönebiliyor.

-Direksiyon milinde

herhangi bir sapma veya

esneklik yok

## • Gaz kelebeği

-Gaz kelebeği kablosu

için doğru boşluk.

-Gazı sıkışmadan,

düzgün bir şekilde

çalıştırın.

## • Fren tertibatı

-Fren kolunu ve pedalı normal

şekilde çalıştırın.

-Yağ haznesindeki fren

sıvısının doğru konumu.

-Frenleme esnasında baskı

noktasının temiz olup

olmadığı.

-Fren plakasında veya

balatalarında su veya yağlı kir

olmamalıdır.

## • Amortisör

## • Transmisyon zinciri

-Çok fazla aşınma ve hasar olmadan.

-Sıkılık doğrudur.

## • Lastikler

-Doğru lastik basıncı.

-Lastik dış derinliğine göre çok fazla aşınmaya neden olmadan.

-Lastik yüzeyinde herhangi bir hasar veya çatlak bulunmamaktadır.

## • Motordaki yağ

-Doğru yağ seviyesi.

## • Soğutma sistemi

-Doğru soğutma suyu seviyesi.

-Soğutma suyu kaçağı yok.

## • Aydınlatma

-Far/Ön konum lambası, arka

lamba/fren lambası, dönüş sinyali

ışık,arka plaka lambası ve gösterge lambası

normal şekilde çalışabilir.

## • Işık göstergesi



- Uzun far gösterge ışığı, boş vites göstergesi, dönüş sinyali gösterge ışığı anahtar tertibatı ile normal olarak çalışabilir. Yağ basınç alarm ışığı, EFI arıza ışığı, su alarm ışığı ve yağ seviyesi alarm ışığı motor çalıştırıldığında yanıp sönmez veya sürekli yanar.

• **Korna**

-Normalde çalışır.

• **Motorun kapatma anahtarı**

-Normalde çalışır.

• **Yan sehpa**

-Normalde alırım.

- Kontak anahtarı ile interlock normal şekilde çalışıyor.

• **Geri görüş aynası**

-Motosikletin üzerine oturun ve dik tutun, motosikletin 10m arkasına kadar olan kısımda 4m genişliğindeki malzeme arka aynadan açıkça görülebilmelidir.

-Başarısız olmanız durumunda lütfen dikiz aynasının açısını ayarlayınız.

## Sorunlar Sürüş sırasında dikkat edilmesi gerekenler

1. Her hangi bir sürücü motosikleti iyi bilmelidir, sürüş sırasında yanlış oturma pozisyonu veya ofset, motosikletin çalışması veya kontrolü için kötü olabilir; Sürüş sırasında, yolcunun. sürücünün etkisi olmadan koltuğunda dengeli bir şekilde oturması gerekir. Yolcunun bir hayvan olması yasaktır.
2. Odaklanma üzerindeki etkiyi azaltmak için bagajı alçak tutun, ayrıca bagaj ağırlığının her iki tarafa eşit şekilde dağıtılması gerekir, lütfen bagajın çok uzun süre uzanmasından kaçının.
3. Bagajın motosiklete sağlam bir şekilde sabitlenmesi gerekir, sürüş öncesinde hareket etmediğinden emin olun, sürüş esnasında dengesiz olması durumunda, sabitlemesini tekrar kontrol edin ve gerekirse ayarlayın.
4. Çok ağır veya büyük bagajlara izin verilmez, aşırı yükleme sürüş ve performans açısından kötü olmalıdır.
5. Aksesuarlar veya bagajlar motosiklet performansını düşürebilir, yüklenmemelidir, yaptığınız her şeyin aydınlatma sistemi, yerden yükseklik, fren performansı, yan aç, çalışma, lastik sıkıştırma mesafesi, ön amortisörün çalışma mesafesi veya sürüşle ilgili diğer performans için kötü olmadığından emin olun.
6. Gidona veya ön çatala daha fazla ağırlık binmesi, dönüşlerde ve güvenli olmayan sürüşe yol açabilir.
7. Kaporta kaplaması, rüzgarlık camı, sırtlık veya büyük boyutlu diğer parçalar sürüş sırasında denge veya çalışma üzerinde etkili olabilir, sadece ağırlığı değil, aynı zamanda gücü düşüren boyutu da artırır. Tasarımları testten geçmemişse, güvenli olmayan sürüşe yol açabilirler.
8. Yan arabası olan üç tekerlekli bisiklete yeniden takılması yasaktır, diğer araçlar için çizim yapılması da yasaktır ve yetkilendirme olmaksızın yeniden takılması konusunda hiçbir sorumluluk kabul etmiyoruz.  
Maksimum yükleme: 180kg, (sürücü, bagaj ve aksesuarlar dahil).

## Sürüş

- Motosiklete sol taraftan binin ve yolunuza devam edin.
  - Yan sehpayı alın.
  - Motosikleti yere doğru dik tutun, gidonu öne doğru bakacak şekilde tutun, tekerleği öne doğru baksın.
  - Debriyaj kolunu sıkıca tutun.
  - Hızlanmak için gaz kolunu yavaşça çevirin, debriyaj kolunu yavaşça bırakın, debriyaj birbirine geçsin, ardından motosiklet yavaşça çalışsın.
  - Kısa süreli sürüşlerde bile olsa, araç kullanmadan önce kask, eldiven, sürüş botu, koruyucu kıyafet ve tava giyin.
  - Eğer hızlı araç kullanıyorsanız, sürüşünüzü olumsuz yönde etkileyebilecek aşağıdaki etkenlere lütfen dikkat edin.
- Gevşek bezler –Amortisör yayının yanlış ayarlanması.
- Aşırı yük veya dengesizlik sürüşünüz ve kontrolünüz için kötü olabilir.
- Alkol, uyuşturucu ve hatta ilaç içtikten sonra araç kullanmayın, az miktarda bile olsa alkol ve ilaç almak duyularınıza ve düşüncelerinize zararlıdır.



### Dikkat

Bu modelde yan sehpa/kontak anahtarı için kilitleme anahtarı bulunmaktadır, motor boşta değil de vites pozisyonunda olduğunda yan sehpayı indirin, motor hemen durur.



### Uyarı

Motoru yüksek vites konumunda çalıştırmak yasaktır, aksi takdirde motor zarar görebilir. Lütfen motoru 1. vites konumunda çalıştırın.



### Tehlike

Başlamadan önce yan sehpayı en üst konuma getiriniz, aksi takdirde sola dönüş yaparken yan sehpa yere temas edebilir ve kazaya sebep olabilir.

## Frenleme ve park etme

- Hızınızı azaltmak için fren yaparken lütfen önce hızınızı azaltın ve ön ve arka freni aynı anda kullanın.
- Sürüş hızı yeteri kadar düşük olduğunda, düşük vitese geçin ve debriyaj kolunu sıkıca tutun.
- Motoru boşta alın, motosiklet fren yapar ve tamamen durur.
- Fren yaptığınızda vücudunuz öne doğru hareket eder ve ön amortisörü aşağı bastırır, böylece daha fazla ağırlık aniden ön tekerleğe odaklanır, böylece ön fren daha güvenilir olur, böylece ön fren arka frenden daha güçlü olur ve motosiklet daha kolay durur.
- Bakımlı yolda seyir halindeyken sadece arka freni kullanmak tehlikelidir, bazı limit koşullarında fren aşırı ısınabilir ve hasar görebilir, lütfen yavaşlamak için ön, arka freni ve motoru koordineli bir şekilde kullanın.
- Su ve yağmurda sürüş yaparken, fren plakası ıslanabilir ve frenleme performansını düşürebilir, bu durumda dikkatli olun. Bu durumda, onu kurutup daha sonra işleme devam etmenizi öneririz.



### Uyarı

- Uzun süreli araç kullanımından sonra, park ederken, motor bu esnada çok sıcak olacağından, çocukların yaralanmaması için uzak tutunuz.
- Motosikletinizi yumuşak zemine park etmeyin, aksi takdirde devrilebilir ve hatta hasar görebilir.
- Hafif eğimli bir yere park etmeniz durumunda, motoru düşük vitese alın, aracın başını yokuş yukarı çevirin; böylece yan sehpanın dönmesini ve devrilmeyi önleyin.
- Kuru ot gibi yanıcı maddeler üzerinde park etmek veya çalışmak yasaktır, çünkü üç yollu katalizör çok yüksek sıcaklıkta çalışır ve bu da yanıcı maddelerin tutuşmasına neden olur.

### III. Ana parametreler

Motosiklet parametreleri	
Uzunluk x Genişlik x Yükseklik	1955mmx755mmx1120mm
Dingil açıklığı	1360mm
Oturma yüksekliği	780mm
Yerden yükseklik	150mm
Boş ağırlık	155 kilo
Maksimum yükleme	180 kilo
Maksimum Ağırlık	335 kilo
Ön tekerlek yükleme	80 kilo
Arka tekerlek yüklemesi	75 kilo
Maksimum hız	129km/saat
Derecelendirilebilirlik	≥%30 eğim
Frenleme yavaşlaması	GB20073-2018'i takip edin
Yakıt tüketimi	≤3,6L/100km (GB15744-2019'u takip edin)
Yakıt tankı kapasitesi	13L
Soğutma sıvısı kapasitesi	1,2L
Zincir spesifikasyonu	520UXI(110 bağlantı)
Süspansiyon rafı/Fren sistemi	
Ön amortisör tipi	Amortisör/Çatal borusu $\varnothing$ 37mm 100mm stroklu
Arka amortisör tipi	Merkezi amortisör/Stroke 58mm
Ön tekerlek göbeği boyutu	2,75x17
Arka tekerlek göbeği boyutu	4,00x17
Ön lastik boyutu	110/70R17M/C
Arka lastik boyutu	150/60R17M/C
Ön fren tipi	Tek plaka, dört piston, sabit kaliper ve üzer plaka/Çap 300mm
Arka fren tipi	Tek plaka, tek piston, üzer kaliper ve sabit plaka/Çap 220mm

ABS	Çift geçiş, kilitlemeyi öner
Motor parametreleri	
Motor tipi	Tek silindir/Su soğutmalı/Dört valf
Çap x Strok	72mm x 61mm
Yerinden edilme	248ml
Sıkıştırma oranı	10.8:1
Hava giriş valfinin temizlenmesi	(0,08-0,12) mm
Hava egzoz valfinin temizlenmesi	(0,13-0,17) mm
Buji boşluğu	0,8 mm-0,9 mm
Bujinin özellikleri	LMAR8J-9E
Maksimum net güç çıkışı/Dönme hızı	21,5 kW/9750 d/dk
Maksimum tork/Dönme hızı	23N.m/7500r/dak
Rölanti hızı	(1500±150)dev/dak
Vites kutusu tipi	Uluslararası 6 vites konumu
Debriyaj tipi	Çok katmanlı ıslak kavrama
Yağ kapasitesi	1,5L (10W/40-SJ)
Yakıt temini	EFI sistemi
Güç iletim sistemi	
Birincil iletim oranı	2.808
Son iletim oranı	2.929
1. vites	3.071
2. vites	2.167
3. vites	1.619
4. vites	1.292
5. vites	1.111
6. vites	0,964

## IV. Motosikletin Yapısı

Araç Tanımlama Numarası (VIN) ve isim plakası Motor tipi numarası ve Teslimat numarası

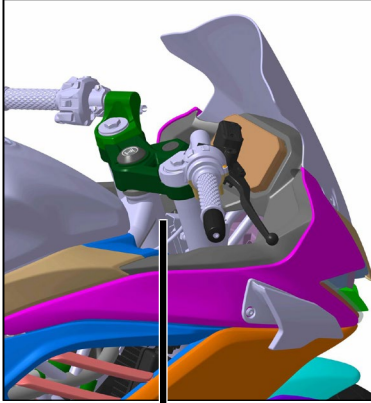

Araç Kimlik Numarası

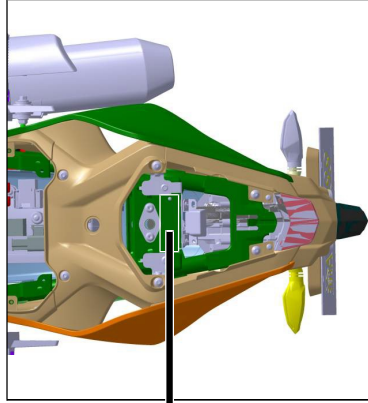

Ürün numarası

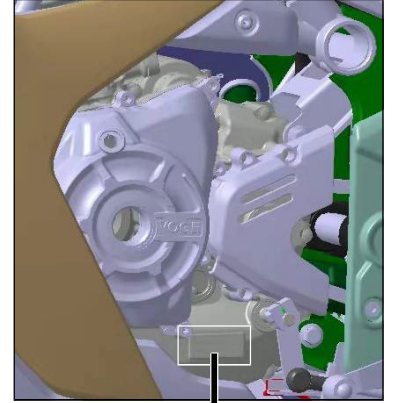

Motor tipi ve Teslimat numarası

## Baş kısmı

1. Debriyaj kolu
2. Sol anahtar tertibatı
3. Sol kavrama
4. Sol dikiz aynası
5. Enstrüman
6. Yakıt deposu kapağı
7. Kontak anahtarı
8. Ön fren yağ kabı
9. Sağ anahtar tertibatı ve hızlandırıcı taban
10. Hızlandırıcı
11. Sağ dikiz aynası
12. Ön fren kolu
13. Güç kaynağı için USB bağlantısı

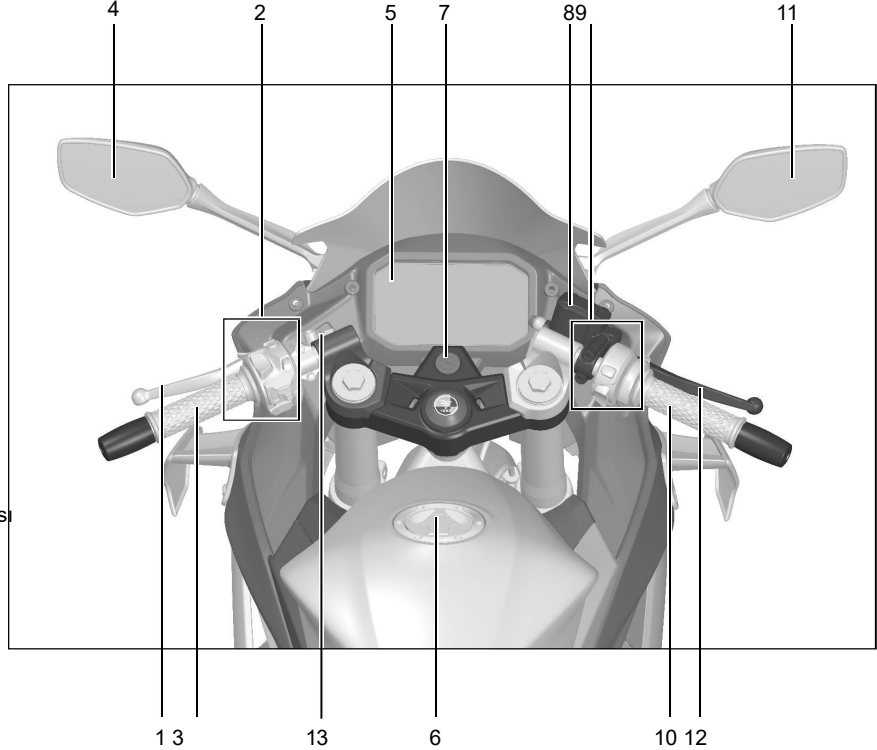

## Sol Taraf

1. Geri görüş aynası
2. Yakıt tankı
3. Sürücü koltuğu
4. Yolcu koltuğu
5. Arka lamba
6. Arka dönüş sinyali lambası
7. Sol yolcu basamak gövdesi
8. Sol ayak dayanağı
9. Vites değiştirme pedali
10. Yan ayaklık
11. Sol reflektör
12. Far
13. Arka plaka ışığı
14. Yan stand üzerindeki kapatma anahtarı
15. Arka kanat

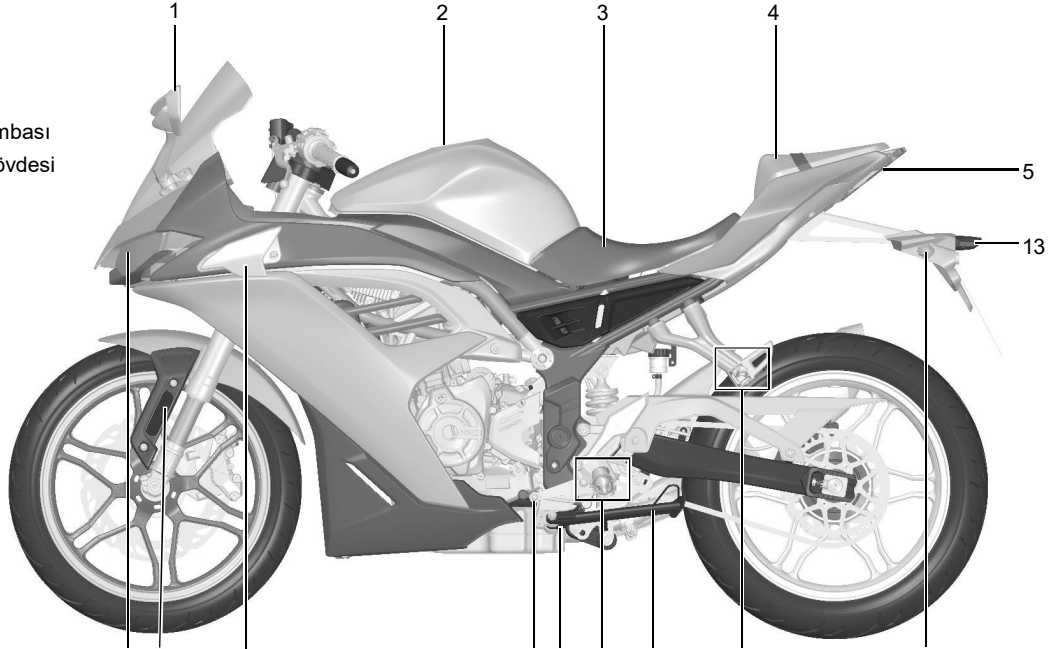

12 11

15

9

14

8

10

7

6



## Sağ taraf

1. Yolcu için çekme kemeri
2. Sağ yolcu basamak gövdesi
3. Arka fren yağ kabı
4. Sağ ayak dayanağı gövdesi
5. Tankın su doldurma portu
6. Ön dönüş sinyali lambası
7. Sağ reflektör
8. Ön fren plakası
9. ABS halka dişlisi
10. Ön alt disk fren pompa
11. Yağ doldurma portu ve yağ göstergesi
12. Susturucu
13. Arka alt disk fren pompa
14. Zincir ayarlayıcısı
15. Arka disk fren plakası

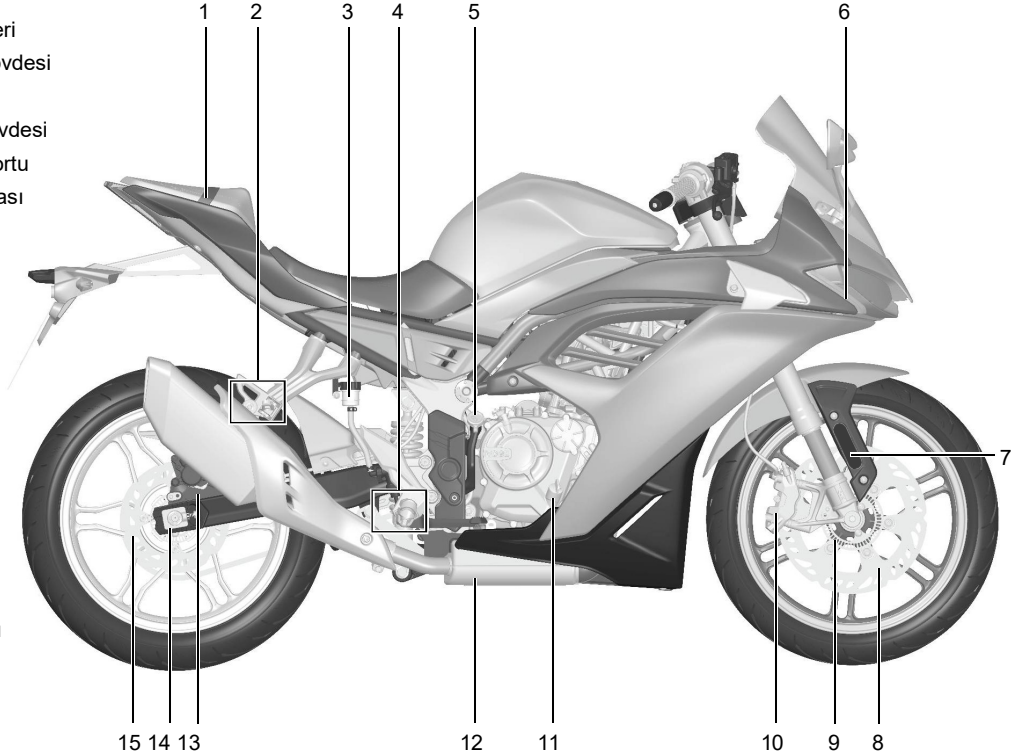

## Koltuğun alt tarafı

1. PİL
2. Başlangıç rölesi
3. Sigorta kutusu
4. Flaşör
5. ECU
6. Teşhis cihazı için bağlantı
7. Elektrik kutusu
8. Alet kutusu

6 sigortanın basitleştirilmiş şeması aşağıda gösterilmiştir (Bu modelin güç kaynağı 6 dala ayrılır, her biri gücünü akünün pozitif terminalinden alır ve her dalın, birbirlerinden bağımsız ve etki altında kalmadan

kendi sigortaları vardır.)

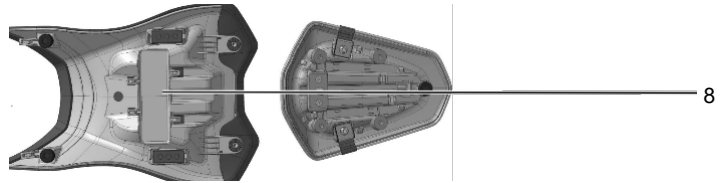
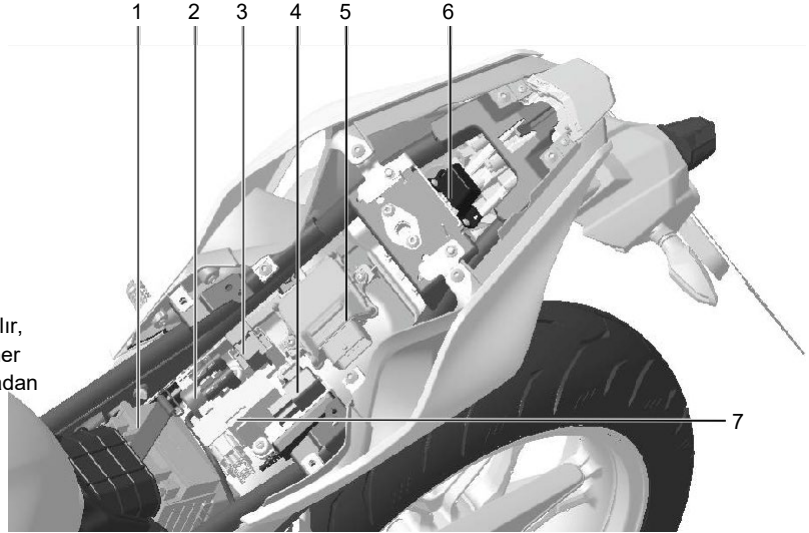
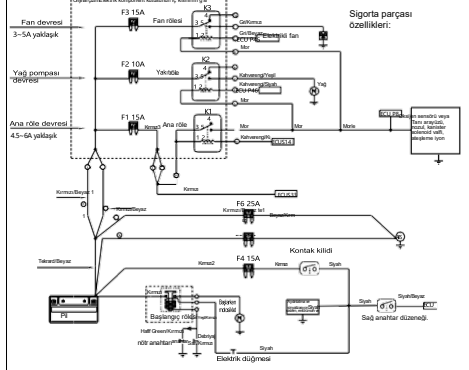





## V. Operasyon

### Kontak anahtarı

Bu modelin kontak anahtarı yakıt deposunun üst bağlantı plakasının önünde yer alır, kontak anahtarı ve direksiyon kilidi aynı parçadadır.

Bu model iki parça anahtarla donatılmıştır, lütfen birini yedek olarak kullanın ve onu saklayacağız. Kontak/direksiyon kilidi, koltuk ve yakıt deposu kilidi aynı anahtar paylaşır.

Kontak anahtarının üç konumu vardır:  " ateşleme devresinin bağlı olduğu ve her an çalıştırılabileceği anlamına gelir, motosikletteki tüm devreler bu konumda güç altındadır, anahtar kaldırılmadı, konum  "Ateşleme devresi kapalı demektir, motosiklet çalıştırılmaz, bu konumda anahtar çıkarılabilir.

Konum  " direksiyon kilidini kilitlemek içindir, lütfen gidonu sol sınıra kadar çevirin, aşağı basma tuşu " konumunda  ", ardından saat yönünün tersine çevirerek " konumuna getirin  ", bu pozisyonda anahtar çıkarılabilir, Kontak anahtarı kapalı olduğu için çalıştırmadı, direksiyon kilidi kilitlemediği için çeviremedi.

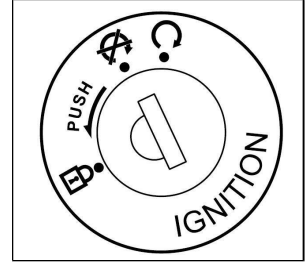

#### **Dikkat**

Bu modelde sadece yan sehpa bulunmaktadır, sabit park için, direksiyon kilidini kilitleirken gidonu sola doğru çevirin, sağa doğru değil.

#### **Tehlike**

Lütfen kontak anahtarını " konumuna getirin  " Sürüş esnasında dikkatli olunmalıdır, aksi takdirde motosiklet kontrolden çıkabilir.

## Enstrümanve onun gösterge ışığı

1. Sola dönüş sinyali için gösterge ışığı
2. Bakım göstergesi ışığı
3. Aküdeki voltaj için alarm ışığı
4. Yakıt seviyesi düşük olduğunda yakıt göstergesi ve alarm ışığı
5. Düşük sıcaklıklı çevreyi gösteren ışık
6. Çevreleyenler için görüntülemesıcaklık
7. Hız göstergesi
8. Vites konumu göstergesi
9. Saat göstergesi
10. Bluetooth bağlantı ekranı
11. Sağ taraftaki gösterge ışığı dönüş sinyali ışığı
12. Soğutma suyu sıcaklığı ve soğutma suyu sıcaklık göstergesi için alarm ışığı
13. Motor arızası için alarm ışığı
14. ABS arızası için alarm ışığı
15. Kill switch için gösterge ışığı yan standın
16. Yağ basıncı için alarm ışığı

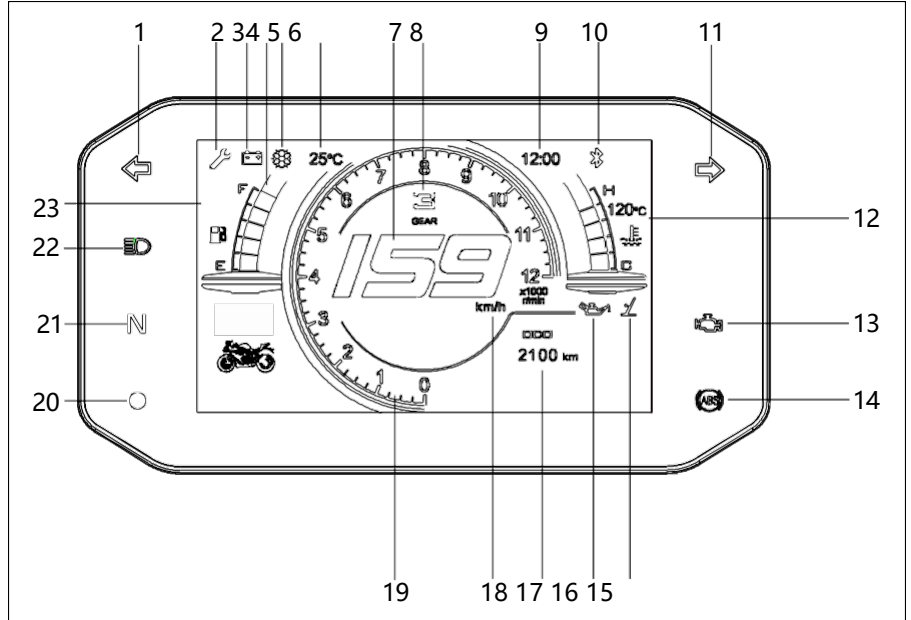

17. Toplam kilometre
18. Sürüş hızı birimi
19. Motor takometresi
20. Işığa duyarlı sensör

21. Boş vites gösterge ışığı
22. Uzun far gösterge ışığı
23. TCS gösterge ışığı

Kontak anahtarını " konumuna getirin  ", cihaz kendi kendini denetlemeye başlar. Ekran açılır ve kendi kendini denetlemeye başlar.kendi kendinize muayene edin ve size motosikletin o anki durumunu gösterin.

Alarm ışığı  "motor arızası, yağ basıncı alarm ışığı  "ve bu

"  " ABS ve TCS için ise yavaş yavaş yanıp sönüyor.



### Uyarı

Aletin yüksek basınçlı su ile direkt yıkanması yasaktır. Aletin benzin, etanol veya organik çözücü ile silinmesi yasaktır, aksi takdirde alet kısmen çatlayabilir veya rengi solabilir.

### Sola dönüş ışığı "

Sol düğmeye basıldığında " ,gösterge"  "olurAçık.





### Dikkat

Dönüş lambasının hasar görmesi veya başka bir arıza durumunda, bu gösterge ışığı  normal durumdan daha hızlı yanıp söner, Sinyal lambası arızasını

### Nötr gösterge ışığı "N"

Motor boş vites konumunda iken, gösterge lambası "N" yanar.

### Motor arıza alarmı "

Motorun yönetim sisteminde arıza olduğunda, alarm ışığı yanar  "açıktır. Kontak anahtarı " konumuna çevrildiğinde ", gösterge ışığı  yanar,Motor çalıştıktan sonra gösterge ışığı  hemen söner.

## ▲ Uyarı

Motor çalıştıktan sonra gösterge ışığı ""sönüyor"  Yanıyorsa veya yanıp sönüyorsa, bu anda motosiklet normal şekilde çalışmıyor olabilir ve yakıt sistemi çalışmıyor olabilir.

Motosiklet sürüşünde, sinyal lambası yanıyorsa"  "gitmek açık veya yanıp sönüyorsa lütfen kullanmayı bırakın, ardından VOGE bayileri.

### Alarm ışığı "(ABS)"ABS arızası için

ABS sisteminde arıza olduğunda gösterge ışığı "(ABS)" devam ediyor.

Kontak anahtarını " konumuna getirin( ) " , gösterge ışığı "(ABS)" Yavaşça yanıp sönüyor, motosiklet hareket etmeye başladığında, gösterge ışığı"(ABS)" hemen iner.

## ▲ Tehlike

Motosiklet sürüşünde, sinyal lambasının yanması durumu  sürekli açık kalırsa, lütfen derhal kullanmayı bırakın ve ardından VOGE bayileriyle iletişime geçin.

### "Işık için işaret" TCS "

Motosiklete elektrik verildiğinde "TCS" uyarı lambası yavaş yavaş yanıp sönüyor, motosiklet normal seyir halindeyken uyarı lambası sönüyor.

"TCS" fonksiyonu anormal olduğunda gösterge ışığı sürekli yanar.

"TCS" sağ anahtar tertibatındaki butonu 5 saniyeden uzun süre basılı tutarak açılıp kapatılabilir; kapalı olduğunda "TCS" gösterge ışığı sürekli yanar.

Motosiklete her güç geldiğinde "TCS" varsayılan olarak açıktır.

TCS açıkken, sürüş esnasında, arka lastik kayıyorsa, "TCS" lastik kaymasını azaltmak için motor torkunu düşürebilir. Bu anda, "TCS" çalışma durumundadır ve gösterge ışığı sık sık yanıp sönebilir.

### Saęa dn sinyal lambası"↔ "

Saę sinyal Őalteri saę anahtar takımına basıldıęında "↔ ",ıŐık"↔ "devam ediyor.

### ▲ Dikkat

Sinyal lambasının hasar grmesi veya baŐka bir arızadan dolayı sinyal verilemeyecek duruma gelmesi durumunda, "↔ " Normal Őartlarda olduęundan daha hızlı yanıp snerek sinyal lambasındaki arızaları kontrol etmenizi hatırlatır.

### Uzun far gsterge ıŐığı"≡○"

Sol anahtar tertibatındaki far anahtarı yukarı doęru itildięinde, gsterge ıŐığı "≡○ "devam ediyor.

Sol taraftaki sollama lambası Őalterine basıldıęında, "sinyal lambası"≡○ "anahtarı bırakana kadar devam eder.

### Yaę basınc alarm ıŐığı "↘. "

Yaę basıncı normal aralıęın altına dŐtęnde, gsterge ıŐığı "↘. "devam ediyor.

Kontak anahtarını " konumuna getirdięinizde↻ ", ıŐığı belirtirken "↘. " aık; Motor alıŐtıęında gsterge ıŐığı "↘. " hemen sner.

### ▲ Dikkat

Yaę basıncı gsterge ıŐığı "" ↘. yaę seviyesini gstermek iin deęil, anormal yaę basıncını hatırlatmak iin kullanılır.

Ltfen normal yaę seviyesini periyodik olarak kontrol edin ve onaylayın. Yaę seviyesini kontrol etmenin tek yolu:

Onaylamak iin yaę gstergesindeki yaę seviyesini kontrol

### ▲ Uyarı

Gsterge ıŐığı " durumunda ↘. " kalıcı olarak devam motor alıŐtırıldıęında veya srŐ sırasında, bu anda srŐe devam etmek, yaę basıncının ok dŐk olması nedeniyle motora zarar verebilir ve bu da zayıf yaęlama yapar. Bu durumda, srŐ durdurun ve motoru hemen kontrol edin.

## TFT ekranının görüntülenmesi

Cihaz açıldığında: Cihaz açıldığında, size en son ne zaman açıldığını gösterir. Enstrümanın açık arka planı: Enstrüman, ışık gücüne göre parlaklığı ayarlar, Parlak/Koyu modları arasında geçiş yapar. Bluetooth bağlantısı: Cep telefonu Bluetooth üzerinden bağlandığında, enstrüman arama hatırlatıcısı sağlayabilir (Numara + İsim).

Dönme hızı: Motorun dönme hızı. (dev/dak – dönme/dakika – krank milinin dakikadaki dönme akımı) Vites konumu: Motorun mevcut vites konumu (Vites boşta değil).

Hız: Motosikletin sürüş hızı. (km/h – kilometre/saat veya mph – mil/saat)

Su sıcaklığı: Mevcut soğutma suyu sıcaklığı. (Birim °C'dir ve 20 °C- 130°C arasında görüntüleme aralığı vardır, ≥112°Colduğunda soğutma suyu sıcaklığı için alarm ışığı yanar, sıcaklık gösterge çubuğu kırmızıya döner, 20 °C- 130°C aralığının dışına çıktığında size " - - " gösterir).

Yakıt seviyesi: Şu anda kalan yakıt miktarını gösterir.

Depodaki yakıt bitmek üzereyken yakıt seviyesi alarm ışığı sarı renge döner ve en kısa sürede yakıt ikmali yapmanız gerektiğini hatırlatır.





 **Dikkat**

Sürüş sırasında, tankındaki yakıt kolayca dalgalanır, kalan yakıt çok fazla olmadığında gösterge çubuğunun yanıp sönmeye neden olabilir, bu normaldir, lütfen endişelenmeyin. Yakıt için alarm ışığının sarıya döndüğünü gördüğünüzde, bu tankta kalan yakıtın yaklaşık 3L olduğu anlamına gelir.

 **Tehlike**

Sürüş esnasında aleti kullanmak tehlikelidir, elinizin gidondan ayrılması motosiklet üzerindeki kontrolünüzü azaltabilir.

# VOGE Uygulaması

1. Cep telefonu Bluetooth'u gösterge paneline bağlanır, motosikletin bilgilerini görüntüleyebilir. (ODO/araç hızı/motor hızı/vites vb., Şekil 1'de gösterildiği gibi)
2. Navigasyon geçmişi ve iz incelemesi. (Şekil 2'de gösterildiği gibi)
3. Bluetooth bağlandığında navigasyon kullanılabilir olacaktır. Ayrıntılı giriş için lütfen "Navigasyon" bölümüne bakın.

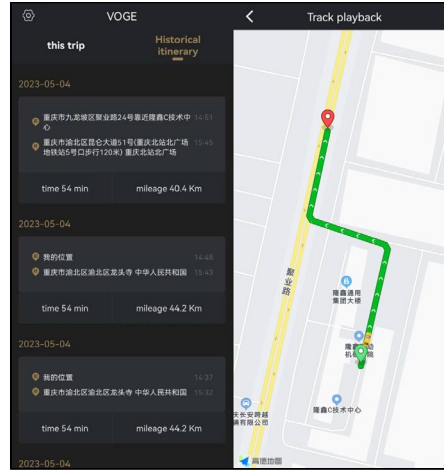
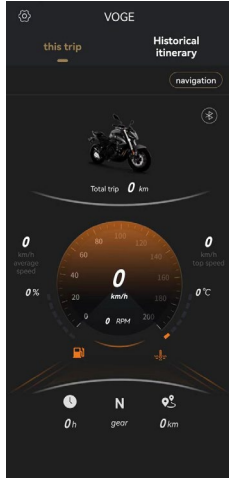

Şekil 1 Figür2

# Gösterge

## 1. Düğmeler için giriş

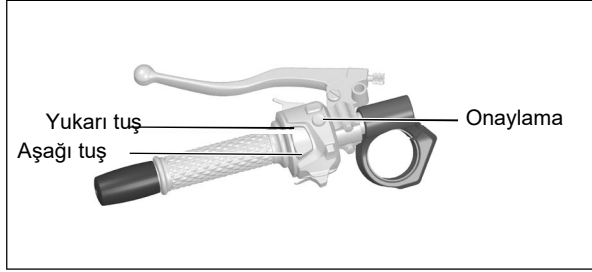

## Spor arayüzü



## Klasik arayüz



- (1). Alt toplama geçmek için aşağı tuşuna kısa basın. (2). Kurulum sayfasına girmek için onay tuşuna uzun basın. (3). Bluetooth bağlantısı altında, arama geldiğinde, aramayı cevaplamak için aşağı tuşuna kısa basın, yukarı-Zil sesini kapatmak için önce Bluetooth kulaklığını cep telefonunuza bağlayın, ardından aramayı cevaplayın. (4). Bir-seviye menüsü: Kurulum, Motosikletim, Çıkış. (5). Kurulum için iki aşamalı menü: Dil seçimi, vites değiştirme İmparatorluk ve Metrik arasında geçiş, sayfalar arası geçiş, kilometre ara toplamı ve sıfır temizleme, saat ayarı, Bluetooth bağlantısı ve telefon rehberi senkronizasyonu. (6). My Motorcycle için iki aşamalı menü: My Motorcycle hakkında bilgi ve sürüm numarası. (7). Motosikletime binin, bakım işaretini ortadan kaldırmak için yukarı tuşuna uzun basın.

## ⚠ Dikkat

Kısa basış 0,5 saniye, uzun basış ise 2 saniye sürüyor.

## 2. Bluetooth bağlantısı

(1). Bluetooth adını görüntüleyin Bluetooth adını görüntülemek için arayüze girmek üzere yukarı tuşuna kısa basın, ardından ana sayfaya dönmek için yukarı tuşuna kısa basın.

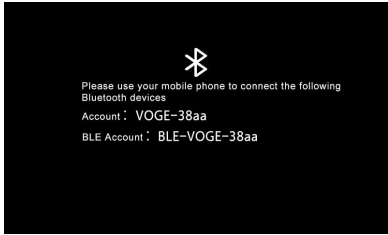

## (2).Bluetooth bağlantısı

Yukarıdaki gibi benzer cihaz adını arayın ve mobil telefona bağlayın, bluetooth simgesi yanacaktır, ardından telefon arayan kimliği gösterge panelinde görüntülenebilecektir.



## (3).Basit Bluetooth navigasyonu

### (3.1).VOGE Global indirme



Elma indirmek:  
Uygulama Mağazası



Android indirme:  
Google Play

### (3.1.1).Apple sürümü indirme:

Üstteki QR kodunu iPhone kamerasıyla tarayın veya Apple App Store'da "VOGE Global"i arayın ve indirin.

### (3.1.2).Android sürüm indirme:

Üstteki QR kodunu cep telefonu tarama araçlarıyla tarayın veya Google Play Store'da "VOGE Global" ifadesini aratın ve indirin.

Kısa basış 0,5 saniye, uzun basış ise 2 saniye sürüyor.



### (3.2). Navigasyon kılavuzları

"VOGE Global" Uygulamasına tıklayın, harita ayarlarını yapılandırın, Uygulama içindeki Bluetooth'u tekrar bağlayın, navigasyon arayüzüne girin ve kalan işlemleri yapmaya devam edin. (Ayrıntılı işlem için lütfen ilgili kılavuzları kontrol edin)

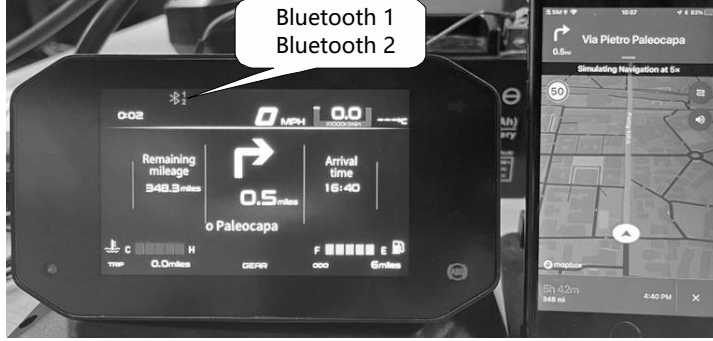

### 3. Kurulum sayfasına girin

Tek seviyeli menüye girin

Cihaz üzerindeki onay tuşuna uzun basarak tek seviyeli menüye girebilirsiniz.



Motosikletime Gir

Birinci seviye menüye girdiğinizde, yukarı ve aşağı tuşlarına kısa basarak Motosikletim'i seçin, ardından seçim moduna girmek için onay tuşuna kısa basın, imleç sayfayı seçtiğinde, dolaşımında vites değiştirmek için Sonraki veya Son sayfaya geçmek için onay tuşuna kısa basın, imleç Geri'yi seçtiğinde, birinci seviye menüye geri dönmek için onay tuşuna kısa basın.





Motosiklet için kurulumu girin

Motosiklet için kurulumu seçmek için yukarı ve aşağı tuşlarına basın; ardından iki aşamalı menüye girmek için onay tuşuna kısa basın.





<p>Dil seçin</p>	<p>İki aşamalı menüye girdiğinizde, "Dil seçimi"ni seçmek için yukarı ve aşağı tuşlarına kısa basın, "Dil seçimi"ne girmek için onay tuşuna kısa basın, dili Çince ile İngilizce, İspanyolca, İtalyanca arasında değiştirmek için yukarı ve aşağı tuşlarına basın, imleci öğenin üzerine getirin ve seçmek için onay tuşuna basın, ardından onaylamak için onay tuşuna uzun basın ve iki aşamalı menüye geri dönün.</p>	
<p>Emperyal ve Metrik arasında geçiş</p>	<p>İki aşamalı menüye girdiğinizde, "İmparatorluk değişimi"ni seçmek için yukarı ve aşağı tuşuna kısa basın, "Metrik ve İngiliz değişimi"ne girmek için onay tuşuna kısa basın, Metrik ve İngiliz arasında geçiş yapmak için yukarı ve aşağı tuşuna basın, imleci öğenin üzerine getirin ve seçmek için onay tuşuna basın, ardından onaylamak için onay tuşuna uzun basın ve iki aşamalı menüye geri dönün.</p>	
<p>Sayfaları kaydır</p>	<p>İki aşamalı menüye girdiğinizde, "Sayfa kaydırma" seçeneğini seçmek için yukarı ve aşağı tuşlarına kısa basın, "Sayfa kaydırma"ya girmek için onay tuşuna kısa basın, dili Klasik ve Spor arasında değiştirmek için yukarı ve aşağı tuşlarına basın, imleci öğenin üzerine getirin ve seçmek için onay tuşuna basın, ardından onaylamak için onay tuşuna uzun basın ve iki aşamalı menüye geri dönün.</p>	

<p>Kilometre alt toplamı için sıfır temizleme</p>	<p>İki aşamalı menüye girildiğinde, "Kilometre alt toplamı için sıfırlama temizleme"yi seçmek için yukarı ve aşağı tuşuna kısa basın, "Kilometre alt toplamı için sıfırlama temizleme"ye girmek için onay tuşuna kısa basın, geri dönmeyi onaylamak için yukarı ve aşağı tuşuna basın, imleçle seçin, ardından önceki menü düzeyine geri dönmek için onaylamak için uzun basın, ardından imleçle seçin ve ardından onaylamak için onay tuşuna kısa basın iki aşamalı menüye geri dön.</p>	
<p>Saat kurulumu</p>	<p>İki aşamalı menüye girildiğinde, "Saat ayarı"ni seçmek için yukarı ve aşağı tuşlarına kısa basın, "Saat ayarı"na girmek için onay tuşuna kısa basın, saatin onlar basamağına geçmek için yukarı ve aşağı tuşlarına basın, ardından girmek için onay tuşuna kısa basın ve parametrenin ayarı için sup veya w n tuşuna basın; Kurulum ögesine geri dönmek için onay tuşuna kısa basın; Saatin birler basamağına geçmek için yukarı ve aşağı tuşlarına basın, ardından girmek için onay tuşuna kısa basın ve parametrenin ayarı için yukarı veya aşağı tuşlarına basın, Kurulum ögesine geri dönmek için onay tuşuna kısa basın; Dakikanın onlar basamağına geçmek için yukarı ve aşağı tuşlarına basın, ardından girmek için onay tuşuna kısa basın ve parametrenin ayarı için yukarı veya aşağı tuşlarına basın; Kurulum ögesine geri dönmek için onay tuşuna kısa basın; Dakikanın birler basamağına geçmek için yukarı ve aşağı tuşlarına basın, ardından girmek için onay tuşuna kısa basın ve parametrenin ayarı için yukarı veya aşağı tuşlarına basın, Kurulum ögesine geri dönmek için onay tuşuna kısa basın; Kurulum tamamlandığında, onaylamak ve iki aşamalı menüye geri dönmek için onay tuşuna uzun basın.</p>	 

<p>Bluetooth bağlantısı</p>	<p>İki aşamalı menüye girdiğinizde, “Bluetooth bağlantısı”nı seçmek için yukarı ve aşağı tuşlarına basın, “Bluetooth bağlantısı”na girmek için onay tuşuna kısa basın, AÇIK ve KAPALI arasında geçiş yapmak için yukarı ve aşağı tuşlarına basın, imleci öğenin üzerine getirin ve seçmek için onay tuşuna basın, ardından onaylamak için onay tuşuna uzun basın ve iki aşamalı menüye geri dönün.</p>	
<p>Telefon rehberi senkronizasyonu</p>	<p>İki aşamalı menüye girdiğinizde, yukarı ve aşağı tuşlarına basarak “Telefon Rehberi Senkronizasyonu”nu seçin, “Telefon Rehberi Senkronizasyonu”na girmek için onayla - tuşuna kısa basın, imleci seçili öğenin üzerine getirin ve indirmeyi onaylamak için onayla - tuşuna kısa basın, indirme kaybolduğunda, onaylamak için onayla - tuşuna uzun basın ve iki aşamalı menüye geri dönün.</p>	
<p>Kurulum sayfasından çık ve enstrüman sayfasına geri dön</p>	<p>İki aşamalı menüde onay tuşuna uzun basarak bir seviyeli menüye geri dönebilir, ardından yukarı ve aşağı tuşlarına basarak çıkabilir, ardından onay tuşuna kısa basarak sayfa başına dönebilir, kurulum modundan çıkabilirsiniz.</p>	

## Gidon

1. Debriyaj kolu 2. Uzun, kısa far ve sollama anahtarı
3. Korna düğmesi
4. Dönüş sinyali anahtarı
5. Enstrüman arayüzünde yukarı ve aşağı seçim düğmesi 6. Acil durum ışığı düğmesi
7. Elektrikli çalıştırma için kapatma anahtarı
8. Ön fren kolu 9. Onay tuşu ENTER 10. TCS anahtarı

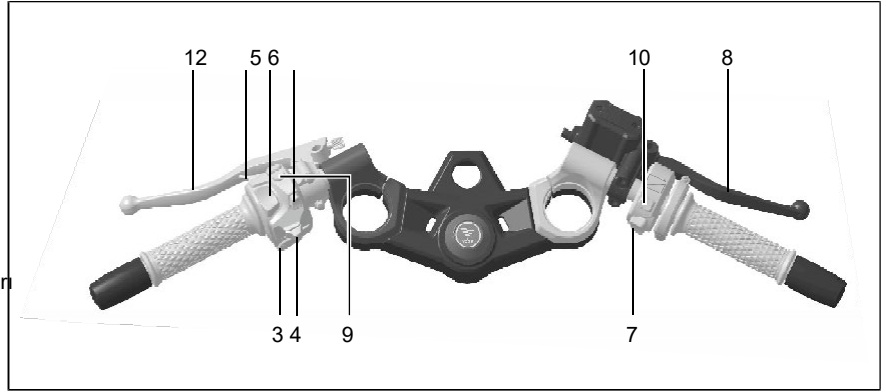

### Uzun/Kısa far ve sollama anahtarı

Uzun far/sollama anahtarı öne doğru itildiğinde "☰☐", uzun far yanarken, sinyal lambası yanarken "☰☐" da devam ediyor. Uzun far/sollama düğmesi " konumuna geri getirildiğinde "☳☐", kısa far ışığı yanarken, göstergedeki gösterge ışığı "☳☐" iniyor. Anahtarı geri hareket ettirdiğinizde "☳☐", uzun far açıkken, göstergedeki gösterge ışığı yanıyor "☳☐", ve o Anahtar bırakıldığında düzelir.



### Uyarı

Far, motor durduğunda da yanabilir, ışık aküye bağlıdır, bu nedenle lütfen motor durduğunda farı uzun süre açmayın.

### **Düğme "🔊" "boynuz için**

"Basıldığında"🔊", korna çalıyor.

### **Dönüş sinyali ışık anahtarı**

Sol anahtar tertibatındaki dönüş sinyali lambası anahtarını sola doğru ittiğinizde, dönüş sinyali lambası sol tarafta hem ön hem de arka hepsi açık, gösterge ışığı "←" Alet de açık.

Sol taraftaki anahtar tertibatı sağa doğru itildiğinde "→", sağ taraftaki sinyal lambası hem önde hem de arkada allon, ışığı gösteriyor"→" da var.

Sol sinyal tertibatındaki sinyal şalterine içeriye doğru basıldığında sinyal lambaları sönerken göstergedeki sinyal lambası da söner.

### **Acil durum ışık anahtarı "⚠️"**

Aşağı tuşuna basıldığında"⚠️", sinyal lambası ve sinyal lambası gibi tüm ışıklar, ayrıca göstergedeki ışık yanıp sönmeye başlar. Trafik kazası veya acil bir durumla karşılaştığınızda lütfen diğer araca acil durum ışığını yakarak haber verin.

### **Elektrikli çalıştırma için kapatma anahtarı**

Kill switch'i konumuna getirin"🔌", motorun marş devresi kesildi, bu durumda motor çalıştırılmadı. Motor çalışırken, öldürme anahtarı " konumuna getirildiğinde🔌", motor hemen durur.

Elektrikli marş için durdurma anahtarı, motoru durdurmanın en kolay ve en hızlı yoludur.

### **Ön fren kolu**

Fren kolunu sıkıca tutun, ön tekerlek dururken arka fren lambası yanar.

### Tehlike

Sürüş esnasında vites deęiřtirme şalteri " " konumuna getirmeniz durumunda, Bu durum kaza anında bile arka tekerleęin kilitlemesine yol aabilir.

Lütfen sürüş esnasında kill switch'i alıřtırmayınız.

Elektrikli başlatma düęmesi " " , ařaęı düęmesine " " , motorun devresi baęlandıktan sonra motoru

### Dikkat

Bu modelde ateřleme ve marř devresi arasında kilitleme sistemi ve yan sehpa üzerinde durdurma anahtarı bulunmaktadır, böylece motor ancak ařaęıdaki kořullar altında alıřtırılabilir:

Motor boş vites konumunda "N" konumundadır, kontak ve stop anahtarı " " konumundadır " " .

Motor boş vites konumunda deęil, kontak ve stop anahtarı " " konumunda, yan sehpayı kaldırı ve debriyaj kolunu sıkıca tutun.

## USB güç kaynaęı soketi " " "

Bu modelin USB güç kaynaęı soketinin ıkıř spesifikasyonu: 5V 1.A

USB güç arayüzündeki su geçirmez kapak " " işaretine sahiptir " " , USB güç kaynaęı soketinin kapaęını kaldırın normalde kullanılabilir.

### Uyarı

Kullanıcı bu fonksiyona ihtiyaç duyduğunda, lütfen kendisi bir řarj kablosu hazırlasın. Kullandıktan sonra, su veya tozun ieri girmesini ve alıřma ömrünü azaltmasını önlemek için lütfen su geçirmez kapaęı yerinde

## ABS sistemi

1. Yavaşlama ve frenleme normal durumda, önce gazı bırakın, gidonu sıkıca tutun ve sonra fren yapın. Sürüş hızı düştüğünde, motorun durmasını önlemek için, düşük vites pozisyonuna geçmek için debriyaj kolunu tutun.
2. Dönüşlerden önce hızınızı azaltın, dönüşlerden geçerken mümkün olduğunca eşit hızda gitmeye çalışın, gerektiğinde hafif fren yapın, ani fren yapmak yasaktır.
3. Islak yolda veya yolda suyla karşılaşmanız durumunda önceden hızınızı azaltın, dikkatli olun.
4. Ani fren yapmaktan kaçınmak için yol durumunu önceden değerlendirin.
5. Acil bir durumla karşılaştığınızda, gazı hemen bırakın ve gidonu sıkıca kavrayın ve tam güçle fren yapın.



### Dikkat

ABS'li modelde, tam fren yapıldığında fren kolunda veya pedalında belli bir frekansta zıplama oluyor, bu normaldir, endişe etmeyin, lütfen gidonu sıkıca tutun.



### Tehlike

Yüksek hızdan yavaşlamanız durumunda, sadece ön veya arka freni kullanmak tehlikeliyse, motosikletin kayması veya kontrolden çıkması kolaylaşıyorsa, lütfen ön ve arka freni dengeli bir şekilde kullanın.

## TCS çekiş kontrol sistemi

Diferansiyel cihaza göre kayma farkını dođrulayın, ön ve arka tekerlek için tekerlek hızını karşılaştırın. Ardından arka tekerlek için sabit fazlalığı dođrulayın. Kayma farkı aşılışısa, motorun kontrol sistemi motordan gelen torku ayarlayacaktır.



### Dikkat

TCS'nin bazı özel yol koşullarındaki özel çalışma şekilleri:

Ön tekerlek yüksek hızlanma hızı altında zeminden ayrılırsa, TCS ön tekerlek tekrar zemine değene kadar motor torkunu azaltacaktır. Bu tür durumlarda mümkün olan en kısa sürede istikrarlı sürüşe geri dönmek için gaz kolunu biraz geri çevirmenizi öneririz.

Düz zeminlerde ani hızlanmalar veya tam gaz sürüşler yapılmaz, bu durum motor torku altında arka tekerleklerin kaymasına neden olabilir, bu da dengesiz sürüşe sebep olur, bu durum TCS tarafından kontrol edilemez.

Yumuşak zeminlerde, örneğin karlı veya kumlu yollarda, TCS'nin kontrol ve ayarlama yeteneđi büyük ölçüde azalır, hatta arka tekerleđin yeterince dönmesini bile engeller, böyle bir durumda TCS'yi hemen kapatmanızı öneririz.

Bu özel yol durumu haricinde, güvenliđiniz için lütfen TCS'yi her zaman açık tutunuz.

TCS'nin Açık ve Kapalı arasındaki geçişı için lütfen P16 ve P20'ye bakın.



## Vites deęiřtirme

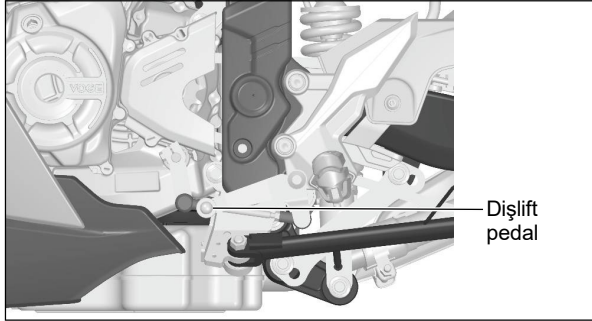

Bu modelde 6 vites konumuna sahip vites deęiřtirme cihazı bulunmaktadır, vites deęiřtirme detayları ařaęıda gsterilmiřtir:

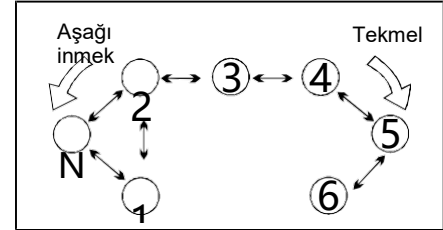

- Vites deęiřtirme tertibatı motorun normal ddnüş hızında alıřmasını saęlar.
- Vites oranı motor performansına gdnre dikkatlice tasarlanmıřtır, sdrdcü en uygun vites konumunu semelidir, ldtfen ddtřük vites konumundayken ydtksek hızda sdrreř yapmayın.
- Vites geiřlerinin ddtzgdn olmasını ve arka tekerleęe binen darbenin azaltılmasını saęlamak iin debriyajı birlikte kullanın, vitesi ddtřük vites konumuna getirmeden dnre sdrreř hızını azaltın ve motor devrini ydtkseltin.
- Vites geiřlerinin ddtzgdn olmasını saęlamak ve arka tekerleęe binen darbeyi azaltmak iin debriyajı birlikte kullanın, ydtksek vites konumuna gemeden dnre sdrreř hızını artırın ve motor devir sayısını azaltın.



### Uyarı

Hibir zaman, ldtfen yarı debriyajlı řekilde sdrreř hızını kontrol etmeyin. Herhangi bir vites pozisyonunda, debriyajı sıkıca tutarken kaymaya izin verilmez.

## Yan sehpa

Bu modelde sadece park için yan sehpa bulunmaktadır. Yan sehpa üzerindeki durdurma anahtarı motorun marş devresinde bulunan bir parça olup güvenlik amaçlı tasarlanmıştır.

## Arka fren pedalı

Arka fren pedalına bastığınızda arka tekerlek fren yapar ve sinyal lambası yanar.

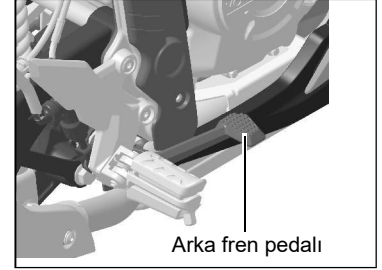
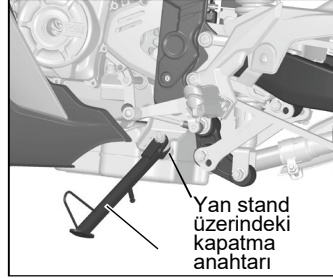

### Uyarı

1. Lütfen motosikletinizi sağlam ve düz bir zemine park edin, aksi takdirde park yeri stabil olmaz.
- 2 Motosikletin yokuş yukarı park edilmesi durumunda, yan sehpanın dönmesi nedeniyle devrilmeyi önlemek için motoru 1. vitese alırken başını yokuş yukarı doğru çevirin.
- 3.Yan sehpanın tasarımı motosikletin kendi ağırlığını daha fazla dikkate alarak yapılmıştır, bu nedenle aşırı ağırlıktan dolayı bozulmayı önlemek için yan sehpayı kullanırken vücudunuzu motosiklete doğru itmeyin.





### Dikkat

1. Yan sehpa çalışırken sadece motosikleti destekler, motor sadece boş vitesteyken çalıştırılabilir; Motor boş viteste değilken, herhangi bir vites konumunda motor çalıştırılmaz.
2. Yan sehpa tamamen kaldırıldığında, debriyaj kolunu sıkıca tutun, motor herhangi bir vites konumunda çalıştırılabilir; Motor vites konumundayken, yan sehpayı bir kez yatırın, motor hemen durur.

## Motor alıřtırma

Yan sehpanın yatırılmıř olduėundan emin olun.

Motorun durdurma anahtarının konumunda olduėunu kontrol edin ve onaylayın"  ". Anahtarı kontaėa takın ve " konumuna evirin"  ".

Motorun boř viteste olduėunu teyit edin, boř vites gstergesinde "N" ibaresi yanar.

Yukarıdaki kořullar saėlandıėında, gvenliėi saėlamak iin debriyaj kolunu sıkıca tutun, saė elinizle elektrikli alıřtırma dėmesine basın"  "

, řu anda gaz kolunu evirmeye gerek yok.

Motor alıřtıėında, elektrikli alıřtırma dėmesini hemen bırakın. Motor alıřtıėında, motorun yeterince n ısıtması iin rlantide alıřmasına izin verin.

Bu modelde ateřleme devresi ve marř devresi iin kilitleme sistemi bulunmaktadır, motor yalnızca ařaėıdaki kořullar altında alıřabilir:

-Motor boř viteste, kontak ve stop anahtarı ikisi de " konumunda"  ", Gvenliėiniz iin debriyaj kolunu sıkıca tutun.

-Motor boř viteste deėil, kontak ve stop anahtarı ikisi de " konumunda"  ", yan sehpayı kaldırın ve debriyaj kolunu sıkıca tutun.



### Uyarı

Yeterli n ısıtma daha iyi yaėlama saėlar, motor ařınmasını azaltır, hava ne kadar soėuksa o kadar fazla n ısıtma dakikasına ihtiya vardır. Motorun uzun sre rlantide alıřmasına izin verilmez, nk zayıf ısı yayılımı motorun ařırı ısınmasına ve i paraların hasar grmesine yol aar.

Soėuk havalarda, alıřtırma dėmesine basarken gaz kolunu uygun řekilde evirerek daha kolay alıřtırabilirsiniz.

Yaėlama yalnızca motor alıřırken alıřır, bu nedenle motor dururken motosikleti uzun sre ileri itmeyin. Motor alıřtıktan sonra, gstergedeki gsterge ıřıklarının yanıp snmesini veya anormal řekilde yanmasını kontrol edin, eėer yleyse ltfen motoru kapatın ve ilgili incelemeyi yapın.

## ▲ Tehlike

Motosiklet egzoz gazında renksiz, kokusuz ama zehirli olan karbon monoksit gazı bulunmaktadır.

Havalandırması düzgün olmayan yerlerde veya kapalı alanlarda, zehirlenmeyi önlemek için motorun uzun süre rölantide çalıştırılması önerilmez.

## Yakıt doldurma



**Bu alarm ışığı yakıt doldurmanızı hatırlatır**

Dikkat: Yakıtın yeterli olmaması durumunda motor çalışmaz, motor gücünde anormallik meydana gelir, bu durumda aracı kullanmaya devam etmek yakıt pompasına zarar verir.

Depodaki yakıtı bitirmeyin, alarm ışığı sarıya dönmeden önce yakıt ikmalinizi yapın.

Anahtarı yakıt deposu kapağının kilit çekirdeğine tamamen yerleştirin, ardından kapağı kaldırmak için saat yönünde çevirin. Yakıt dolduğunda, yakıt deposu kapağını orijinal konumuna getirin, ardından kilitlemek için güçlü bir şekilde aşağı bastırın. Anahtarı geri alın, bu anda anahtar çıkarılabilir. Lütfen kilit anahtar deliğini yüksek basınçlı su tabancasıyla yıkamayın.

Yakıt deposuna su girmesini önlemek için.

Lütfen 92# üzeri kurşunsuz veya düşük

kurşunlu benzin kullanın.

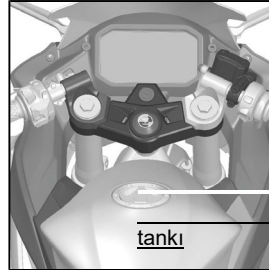

tankı

Yakıt

şapka

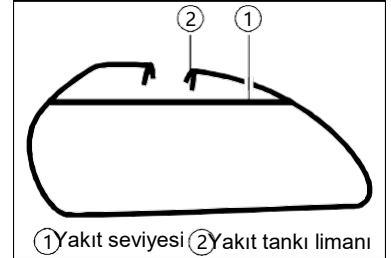

①Yakıt seviyesi ②Yakıt tankı limanı

Yakıt tankı kapasitesi:13L



### Uyarı

- Yakıt boya yüzeyine aşındırıcıdır, renginin solmasına ve çirkin görünmesine neden olur. Boya yüzeyinde yakıt varsa lütfen silin.
- Yakıt sıcakken genişleyebilir, tam doldurulması halinde iç basıncın çok güçlü olması nedeniyle taşıma meydana gelebilir ve yakıt deposunun deforme olmasına yol açabilir.
- Yakıt doldururken çok fazla doldurmayın, yakıtın depo ağzındaki anti-darbe halkasının tabanına kadar ulaşması yeterlidir.



### Tehlike

Yakıt doldururken lütfen motoru durdurun ve kıvılcım, duman, ateş veya ısı kaynaklarından uzak tutun.

## VI. Arızalar

### Yetersiz yağ basıncı

 Bu alarm ışığı yağlama sistemindeki basıncın çok düşük olduğunu gösterir, bu durumda lütfen motosikleti ve motoru derhal durdurun.

Yağ seviyesini kontrol etmenin tek yolu yağ göstergesinden kontrol etmektir.

Yağ için alarm ışığı yanar, bir nedeni yağ seviyesinin çok düşük olmasıdır. Motordaki yağ seviyesini kontrol edin, yağ seviyesi çok düşükse lütfen doldurun.

Yağ seviyesi doğruyken yağ alarm ışığı yanarsa, bunun başka nedenleri olabilir. Sürüşü devam ederseniz, bu nedenler motora zarar verebilir. Yağ seviyesi doğruyken ışığın yandığını doğrularsanız, lütfen daha fazla sürüş yapmayın ve durun.

Lütfen derhal VOGÉ bayinizle iletişime geçin.



## Soğutma suyu çok sıcak



Bu alarm ışığının kırmızı renkte yanması soğutma suyu sıcaklığının çok yüksek olduğu anlamına gelir. Motor aşırı ısındığında sürüşe devam etmek motora zarar verebileceğinden lütfen aşağıdaki talimatları izleyin.

Gösterge ışığı sönene kadar sürüşü ve motoru durdurun. Motosiklet tamamen soğuduğunda soğutma sıvısını ve radyatörü kontrol edin.

– Soğutma suyu seviyesini kontrol edin: Soğutma suyu seviyesi çok düşükse, doldurun.

– Soğutma suyu sıcaklık lambası yandığında, radyatör fanının çalışmadığı anlamına gelir, arıza tespiti için lütfen yetkili servisimize başvurun, bizim tarafımızdan yetkilendirilmiş bir servise başvurmanız daha iyi olacaktır.

## Soğutma suyu yeterli değil

Soğutma sıvısı yeterli olmadığında veya radyatör çamur veya kumla tıkanıldığında aşağıdaki işlemi öneriyoruz:

– Motor ısısını düşürmek için yüklemeyi azaltın.

– Trafikte iken motoru rölantide çalıştırın, motor hararetinin artmaması için gaza basmayın.

– Yukarıdaki işlem soğutma işlemini gerçekleştirilemezse lütfen motoru durdurun ve arıza tespiti için servis istasyonuna başvurun.

## Arızamotor sisteminde



Bu alarm ışığının yanması motorda bir arıza olduğu anlamına gelir. Bu durumda sürüşe devam etmek motor ateşlemesine yol açabilir. arıza veya yakıt beslemesi durdu.

Lütfen motoru durdurun, kontağı kapatın ve tekrar çalıştırın, alarm ışığı sönerse lütfen sürüşe devam edin, hala yanıyorsa lütfen yakındaki servis istasyonuna başvurun,



## **Motor alıřtırma hatası**

Motor boş vitesken, eęer kill switch alıřıyorsa.

Motor boşta deęil vites konumundayken, eęer kill switch alıřıyorsa, debriyaj kolunu sıkıca tutun, yan sehpayı kaldırın. Yakıt yeterliyse.

## **Motorun zor alıřtırılması**

Eęer soęuk bir havada ise, eęer soęuk ise, marř sırasında gaz kolunu hafife evirin. Akü g kaybı.

Yaę ok kalın; Yaęın deęiřtirilmesi gerekip gerekmedięini teyit edin.

## **Zayıf motor g**

Hava filtresi elemanının temiz olup olmadığını kontrol edin. Motosiklet yksek irtifada ise.

Yanlıř kontrol ve ayarlama motosikletinize zarar verebilir ve arızayı bulamamanıza neden olabilir, bu da Kalite Garantisi hizmetini alamamanıza neden olabilir. Doęru iřlem hakkında fazla bilginiz yoksa ltfen VOGE bayisine bařvurun.

## **Arıza denetimive tamir**

Bu kitapta yer alan arıza inceleme ve onarımı ierikleri yalnızca normal sorunlarda size yardımcı olabilir, elbette bunlar sadece temel sorunlardır, sorun giderme bařarısız olursa ltfen VOGE bayinize bařvurun.

## VII. Rodaj

### Rodaj motosiklet için

Alıştırma dönemi, kullanım ömrü ve yakıt tüketimi açısından önemlidir, bu nedenle sürüşe başlamadan önce Kullanım Kılavuzunu dikkatlice okuyunuz. (İlk 1000 km'de doğru sürüş, motosiklet performansı için iyidir ve size sürüş keyfi getirir.

### Rodaj için

- Motorun sıcak veya soğuk olması fark etmez, çalıştırmadan önce motoru rölantide yeterli bir süre çalıştırın, yağın yağlanması gereken her yere yayılmasını sağlayın.
  - Bu süre zarfında motor devrinin ilk 500 km'de 5000 d/d'nin, ikinci 500 km'de 7000 d/d'nin üzerine çıkmaması gerekiyor.
  - Grind-in sırasında motorun dişli konumu ve dönüş hızı genellikle değişecektir, motosikleti uzun süre aynı dişli konumunda veya dönüş hızında çalıştırmayın.
  - Bu esnada motorun sabit düşük devirde ve hafif yüklemde çalışması, parçaların uyumsuzluğuna ve daha fazla aşınmaya yol açabileceğinden, lütfen uzun süre hafif yüklemle aynı devirde sürüş yapmayınız.
  - Grind in sırasında, acil durumlar haricinde, ani hızlanma veya fren yapmaktan mümkün olduğunca kaçınınız.
- Vites için sürüklenmeyin, yavaşlamadan önce düşük vites geçin, motorun her zaman konforlu koşullarda çalışmasını sağlayın.
- Bu dönemde uzun yola çıkmayın, motorunuzu yeterince dinlendirin.

## Rodaj Lastikler için

- Yeni lastiğin yüzeyi pürüzsüzdür, bu nedenle çok hızlı sürmek veya dönüşlerde tehlikelidir. En güçlü kavrama kuvvetini elde etmek için, taşlama önemlidir.
- İlk 200 km'de lastik dişlerinin tüm açılı aşınıncaya kadar düşük hızda virajlarda gidebilirsiniz.
- Lastik sırtındaki çıkıntılar tehlikelidir, taşlama lastik sırtındaki çıkıntıları önlemenin iyi bir yoludur.

## Rodaj Fren sistemi için

İlk 500 km'de yeni fren balatası en iyi sürtünmeye ulaşmıyor, fren kaybını telafi etmek için fren kolunu daha güçlü çekebiliyorsunuz.

### Tehlike

En iyi lastik aşınmasını elde etmek için, ilk 200 km'de ani hızlanma, dönüş veya frenleme yapılmamalıdır.

## VIII. Ayarlama

### Ayarlama dikiz aynası için

Dikiz aynasını kendi boy ve sürüş duruşunuza göre doğru konuma ayarlayın. Ayna gövdesi 1 ve kasa 2 doğrudan elle ayarlanabilir.

#### Uyarı

Motosikletin▲ üzerine oturun ve dik tutun, motosikletin arkasında 10 metre mesafede ve 4 metre genişliğindeki nesneyi net bir şekilde görebildiğinizden emin olun.

#### Tehlike

Arka görüş▲ aynasını ayarlayın Sürüş sırasında enerjinizi azaltabilir Motosiklet üzerinde kontrol önemlidir, bu nedenle lütfen sürüş esnasında bu işlemi yapmayın.

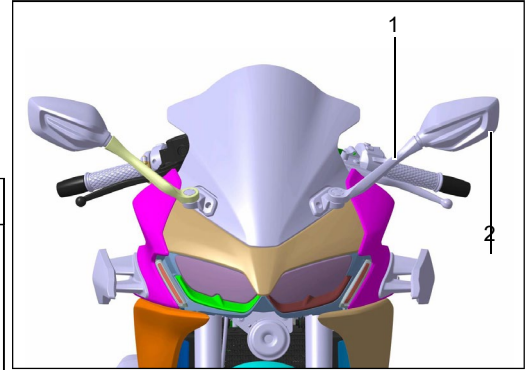

### Ayarlama gaz kelebeği tutuşu için

- Gaz kolu motor dönüşünü kontrol etmek içindir.
- Kendi yönüne dönmek hızlanma, tersi yöne dönmek ise yavaşlamadır.
- Gaz kelebeği kablosunun boşluğunun ayarlanması.
  - Kauçuk kılıfı çıkarın 1
  - Kilit somununu gevşetin 2
  - Ayarlayıcıyı 3 çevirerek gaz kelebeği kablosunun açıklığını 2-4 mm'ye getirin
  - 2. somunu kilitle
  - Kauçuk ceketini yeniden monte edin 1 olmalıdır

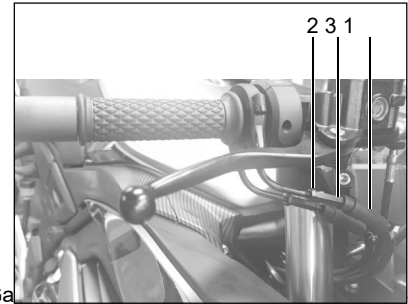

Ga

m 42

## Ayarlama Debriyaj kolu için

• Motor çalıştığıında, frenleme veya vites deęiřtirme gerektięinde, debriyaj kolunu sıkıca tutarak debriyajın sürtünme plakalarının ayrılmasını saęlayın; böylece güç aktarımı motordan kesilir.

• Debriyaj kolunun ucundaki boşluk 5-8 mm arasında olmalıdır, yanlıř olması durumunda lütfen ařařıdaki řekilde ayarlayın:

-Kauçuk kılıfı çıkarın

- Kilit somununu gevřetin 1

-Ayarlayıcı 2'yi çevirerek 5-8 mm boşluk bırakın.

-Kilit somunu 1

-Kauçuk ceketini yeniden monte edin

### ⚠ Uyarı

Debriyaj kolunun boşluęunun çok geniř olması, debriyaj ve vites tertibatında aşınmaya ve arızaya neden olabilir.



Debriyaj kolunun sonu için serbest boşluk: 5-8 mma olmalıdır

### ⚠ Dikkat

- Gaz kelebeęi kablosunun boşluęu ayarlandıktan sonra, gaz kolunun rölanti devrinin artmaması için otomatik olarak geri dönebildięinden emin olun.
- Gaz teli boşluęu ayarlandıktan sonra gidonu sol ve saę sınıra kadar çevirin, rölanti devri yükselmeyecek řekilde.

## Ayarlama vites pedalı için

• Sürüş esnasında yol řartları deęiřkendir, vites pedalı ile hız ve çekiş kuvveti deęiřtirilebilir.

• Vites deęiřtirme pedalı çubuęu sürüş alışkanlıęınıza uyacak řekilde ayarlanabilir.

-Vites kolunun baęlantı çubuęunu kilitlemek için 1 numaralı altıgen somunun 2 parçasını

-Vites kolunun 2 numaralı baęlantı çubuęunu çevirerek vites pedalını sürüş esnasında sizi rahat ettirecek konuma ayarlayın.

43

-Son olarak altıgen somunu kilitleyin.

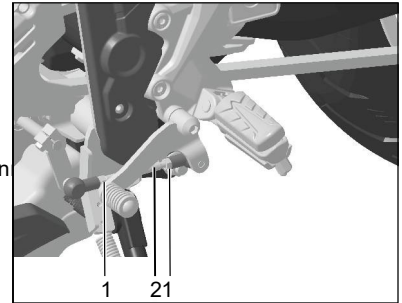

## Ayarlama arka fren pedalı için

- Arka fren pedalının yüksekliğini uygun bir seviyede tutun, çok yüksek olması sürüş esnasında basılması kolaylaşır, bu da fren balataları ve plakalarının birbirine değmesine ve sürtünmeden dolayı hasara yol açabilir.
- Güvenilir frenleme sağlamak için arka fren pedalının boşluğu 15-25 mm arasında olmalıdır, boşluğun yanlış olması durumunda lütfen aşağıdaki şekilde ayarlayın:
  - 1 numaralı çatal pimini çıkarın
  - Pim eksenini 2 çıkarın
  - Ayar saplamasındaki 3 numaralı somunu gevşetin
  - Ayar saplamasının 4 numaralı bağlantı parçasını saat yönünde veya saat yönünün tersine çevirin
  - Pedal saat yönünde çevrildiğinde kalkar, saat yönünün tersine çevrildiğinde iner.
  - Fren pedalının yüksekliği uygun konuma ayarlandığında, ayar saplamasındaki somunu kilitleyin.
  - Tekrar montaj, sökmenin tam tersidir.

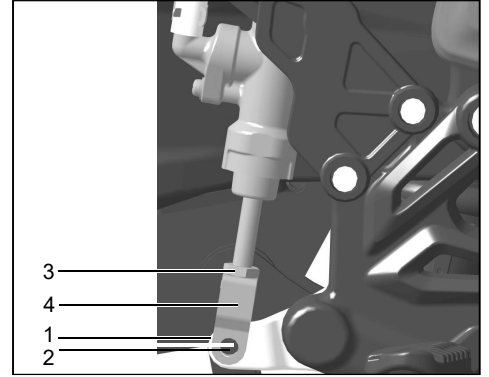

Arka fren pedalı için serbest boşluk 15-25 mm olmalıdır  
Ayar saplamasının somunu için sıkma torku 18 Nm olmalıdır

 **Tehlike**

Tekrar montaj yaparken çatal pimi yenisiyle deęiřtirin.

Tekrar monte ettięinizde, fren pedalına tekrar tekrar basıp bırakın ve basma noktasını net bir řekilde hissedebildięinizden emin olun.

Eęer baskı noktası hissedilmezse lütfen VOGE bayinize bařvurun.

Ayar doęru yapılmadıęı takdirde fren balatası ve plakası sürekli stres altında kalır ve bu da hasar görmelerine yol açabilir.

## Ayarlama arka amortisör için

Arka amortisörün ön yüklemesini farklı sürücülere, yüklemeye, sürüş stiline ve yol koşullarına uyacak şekilde ayarlayın.

- Yay ön yüklemesi ayarlanabilir.
- Aşağıya doğru bakın, ayarlayıcı 1'i saat yönünün tersine çevirin, yay yumuşar.
- Aşağıya bakın, ayarlayıcıyı 1 saat yönünde çevirin, yay zorlaşıyor.

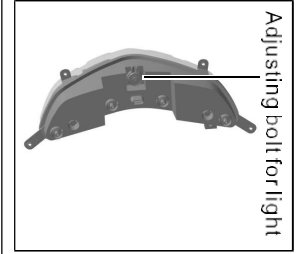
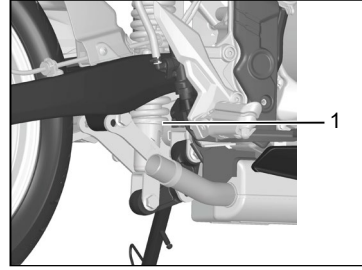

ışık için ayar figürü

## Ayarlamafar dimmeri için

- Herhangi bir amortisör yüklemesi altında farın tüm yüksekliği doğru olmalıdır.
- Gece sürüşünüzü güvenli kılmak için farınızın ışık açısını farklı yüklerle göre ayarlayın.
- Ayar vidası farın alt arka kısmındadır, lütfen ayar vidasını yıldız tornavida ile hizalayın.
- Kısa far saat yönünde çevrildiğinde ışık kısalır, tersi olduğunda ise uzun olur.
- Uzun far saat yönünde çevrilmelidir
- , ışık yükselir, tersi azalır.

### ⚠ Dikkat

Arka amortisör için ön yüklemeyi ayarlamak için sadece aletlere ihtiyacınız var, VOGÉ bayisi size bu tür bir hizmeti sağlayacaktır

### ⚠ Tehlike

- Arka amortisörün ön yüklemeye ayarını keyfi olarak yapmayınız, aksi takdirde yanlış ayarlama motosiklet üzerindeki kontrolünüzü azaltacaktır.
- Ayarlamaya ihtiyaç duyulması halinde lütfen VOGÉ bayimiz ile irtibata

### ⚠ Tehlike

Eğer ışık yüksekliği hakkında fazla bilginiz yoksa lütfen VOGÉ bayisine başvurun.



## Ayarlama şanzıman zinciri için

- Zincirin çok sıkı veya çok gevşek olması ikisi de yanlıştır.
- Zincir çok gevşek olursa sürüş esnasında zincir düşebilir ve kazaya yol açabilir.
- Zincirin çok sıkı olması çalışma ömrü açısından kötüdür, aynı zamanda güç iletimi için direnci artırır.

Zinciri ayarlamamanın doğru yolu aşağıdaki gibidir:

Zincirin sıklığının ihtiyaca cevap vermemesi durumunda ayar yapılması gerekir.

- Motosikleti park rafına koyarak dik tutun.
- Arka tekerlek aksının 1 numaralı somununu, ayar civatası 2'yi ve ayar için kilitleme somunu 3'ü gevşetin, ardından civatayı zincir sıklığına göre ayarlayın.
- Zincir çok gevşekse civatayı saat yönünün tersine çevirin.
- Zincir çok sıkıysa, civatayı saat yönünde çevirin ve ardından gevşetmek için motosikleti güçlü bir şekilde ileri doğru itin.
- Zincir uygun sıklılığa ulaştığında, sol ve sağdaki civataları ince ayar yapın, ayar parçasındaki ölçek çizgilerinin ve arka çatalın hizalanmasını sağlayın.
- Arka tekerlek aksı için kilitleme somunu 1 ve ayar için sol ve sağ tarafta kilitleme somunu 3. Tahrik zinciri için özellikler:

Özellikler: 520 Bağlantılar: 110 adet

Yağ keçesi Zincir Kilitleme halkası açılmadan

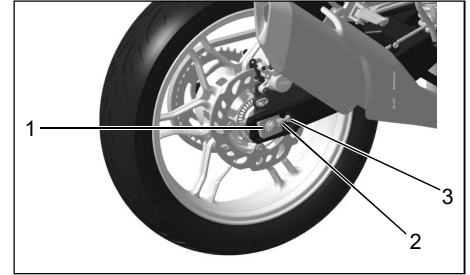
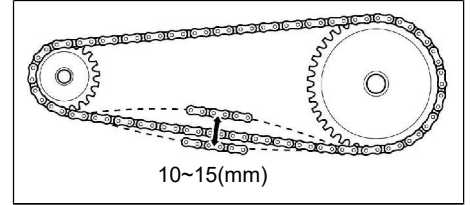

Arka tekerlek aksındaki somunun sıkma torqu

$75 \pm 7,5 \text{ Nm}$  olmalıdır.

**Tehlike**

Bu tür tahrik zinciri açılmadan yapılır, açılan zincir benimsenemez, aksi takdirde kazaya yol açar. Bu tür tahrik zincirini değiştirmek için sadece aletlere ihtiyacınız vardır, açılmayan bağlantılar için zayıf perçinleme de zincirin kopmasına hatta kazaya yol açar.



# IX. Muayene, onarım ve bakım

## Yakıt

Motosikleti satın aldığınızda yakıt parametresi en fazla yakıt tasarrufu sağlayacak şekilde veya sabit bir hızda iken, gerçek sürüşünüzden oldukça farklıdır; gerçek sürüşünüzde yakıt parametresi sadece referans amaçlı olduğundan daha yüksek olabilir.

• Doğru sürüş koşullarında aşağıdaki işlemler yakıt tüketimini azaltabilir:

–Sürüş yumuşak, dengeli ve mümkün olduğunca ani frenlerden uzak olmalı, tekrar kalkış ve hızlanmalarda daha fazla yakıt harcanabilir.

– Şehir içinde araç kullanmak yakıt tüketimi açısından kötüdür, sık sık dur-kalk yapmak da sık sık motor çalıştırmak anlamına gelir.

–Motosiklet öncelikle ekonomik hızda gidecektir. Ekonomik hızı 80 km/saattir, ne kadar hızlı giderseniz yakıt tüketimi o kadar fazla olur.

– Kısa mesafe sürüşten kaçının. Motosiklet en iyi çalışma sıcaklığına ulaşmadığı için, çalıştırdıktan sonraki ilk km'deki yakıt tüketimi normal duruma göre iki kat fazladır.

–Lastikteki hava basıncının yeterli olmaması, tekerleğin yuvarlanma direncini artırarak yakıt tüketimini artırabilir.

–Yakıt tasarrufu için Periyot Bakım tablosuna mutlaka uymak önemlidir.

Yukarıdaki nedenlerin dışında, daha fazla sürüş keyfi için, kilometre artışında daha becerikli hale gelebilirsiniz, genellikle ani hızlanmalar veya yavaşlamalar yapabilirsiniz, bu esnada yakıt tüketiminiz, eskiden kullandığınız istikrarlı ve yumuşak sürüşe göre artış gösterebilir, ki bu aslında sürüş tarzınızdaki değişiklikten kaynaklanır.

## Yakıt buharlaşması

Yakıt buharlaştırma sistemi arızalandığında lütfen VOGÉ servis istasyonuna başvurun. Yakıt buharlaştırma sisteminde yeniden montaj yapılmasına izin verilmez, aksi takdirde emisyon standardı karşılamayabilir. Sökme ve onarımdan sonra, boru bağlantısını, boru hattı sızıntısını veya tıkanıklığı kontrol edin; Lastik hortumdaki sıkışmayı, çatlaklı veya hasarı kontrol edin. Yakıt buharı, motor durduğunda desorpsiyon borusu aracılığıyla karbon kanisterine salındı, kanisterdeki aktif karbon yakıt buharını emer; Motor çalışırken, karbon kanisterindeki yakıt buharı, desorpsiyon borusu aracılığıyla yanma odasına salınır ve yanmaya katılır, bu da yakıt buharının doğrudan havaya karışmasını ve kirlenmesini önler.

Emme borusu ayrıca yakıt deposundaki hava basıncının dengelenmesini sağlar, yakıt deposundaki hava basıncı dışarıdaki havadan düşük olduğunda, karbon kanister üzerindeki emme borusu aracılığıyla hava basıncını tamamlar; Bu durumda, lütfen tüm borunun tıkanmadan ve sıkışmadan pürüzsüz olduğundan emin olun, devrilme önleyici valfin doğru şekilde takıldığından emin olun, aksi takdirde yakıt pompası hasar görebilir veya yakıt deposu bozulabilir ve hatta diğer parçalara zarar verebilir.

Yakıt buharlaşma kontrol sistemi aşağıdaki şekilde çalışır:

- (1) Yakıt deposundaki benzin ısındığında, gaz buharı dışarı çıkar, boşaltma valfinin karbon kanisterinin son DEPOSUNDAN geçtikten sonra emilir.
- (2) Motosiklet 60°den fazla eğildiğinde, boşaltma valfi kapanıyor ve benzin boşaltma valfinden karbon kanisterine akıyor.
- (3) Karbon kanisterin A ucundan gelen temiz hava akışı PURGE ucuna doğru akarak gaz buharını gaz kelebeğine getirir, daha sonra hava giriş borusundan geçerek yanmaya katılır.

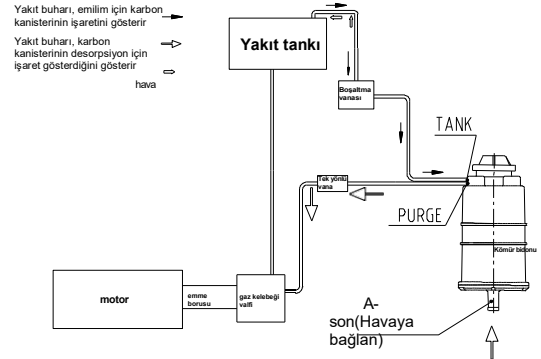

Yakıt buharlaşma kontrol sisteminin bağlantısı

## Alet kutusu

Aletler sürücü koltuğunun altındaki çantalarındadır, sürücü koltuğunu çıkarın, koltuğun altında alet çantası görülebilir. Kötü koşullarda sürüşten sonra, yağmurdan veya yıkamadan sonra, yıkamadan sonra veya yağmurda sürüşten sonra yağlama yapın.

## Hareketli parçalarve bakımları

Güvenli bir sürüş için hareketli parçaların iyi yağlanması, çalışma ömürlerinin daha uzun olması için gerekli bir iştir.

-Debriyaj kolu mili

-Fren kolu mili

-Fren pedalı yatağı

-Yan sehpa için şaft ve yan sehpa için yaylı kanca.

-Ana ayak dayanağı, yolcu basamağı ve geri dönüş yayı için şaft.



### Dikkat

Zincirin sadece kendisi için yağlayıcıya ihtiyacı varsa, diğer yağlama noktalarında lityum yağlayıcı kullanmanızı öneririz.

## pil

### Akü bakımı

Bu modeldeki akü tamamen bakım gerektirmez, elektrolit seviyesi ve oranının kontrol edilmesine gerek yoktur, ancak güç şarjının periyodik olarak kontrol edilmesi gerekir.



### Dikkat

Eğer mümkünse yeni pili ilk seferde 30 dakika şarj edin, bu sayede kullanım ömrü daha da uzayabilir.

## Pil için güç şarjı

Kontak kilidi kapalı ise ve akü voltajı 12,6V'un altında ise aküyü şarj etmenizi öneririz.

• Aküyü sabit DC güç kaynağıyla şarj edin veya uygun güç şarj cihazını kullanın ve talimatlarını kesinlikle izleyin.

• DC şarj voltajı DC (14,5±0,3)V olmalı ve kararlı akım en fazla 1A olmalıdır;

• Şarj saati 6 ile 8 arasındadır, akımın maksimum limiti geçmesine izin vermeyin.

• Aşırı şarj pilin ömrünü kısaltacağından bu yolu tercih etmeyin.

• Şarj etmeden önce motosikletinizin elektrik devresini kesin.

• Terminal veya kablo bağlantısının temizliğini mutlaka kontrol edin, eğer korozyona uğramış veya oksitlenmişse temizleyin.

• Motosiklet genellikle sürüş halindeyse, motosiklet aküyü otomatik olarak şarj edebilir. Sadece birkaç kez veya kısa süreli sürüş durumunda, aküdeki güç yeterli olmayabilir. Akü kendi kendine boşalabilir, bunun hızı akü özelliklerine veya çevre sıcaklığına bağlıdır. Çevre sıcaklığı yükseldiğinde, deşarj hızlanır, örneğin, her 15°C'lik sıcaklık artışında deşarj %100 hızlanır.

• Soğuk havalarda akünün uygun şarjı olmadığına, elektrolit donabilir, bu da akünün zarar görmesine veya terminallerinin bozulmasına neden olabilir, akünün güçle doldurulması düşük sıcaklıklarda daha güçlü olmasını sağlayabilir.

• Uzun süre aracınızı kullanmayacak şekilde park halinde bırakılacaksa öncelikle akünün negatif terminalinin kesilmesi gerekir, aksi takdirde devre üzerindeki elektrikli parçalar zamanla elektriksiz kalabilir.

• 1 aydan fazla süre araç kullanmadan park halinde kalan araçların akülerini aylık olarak şarj etmeleri gerekmektedir. Akünün uzun süre şarjsız kalması durumunda doğal arızalar meydana gelebilir.

• Atık pil veya elektrolitleri doğru şekilde imha edin, çevre kirliliğine yol açmasına izin vermeyin.

## Tehlike

Akü hidrojen üretebilir, bu nedenle onu park ısı kaynağından uzak tutun.

Kuru bezle silmeniz statik elektrik kıvılcımı oluşmasına neden olabilir, bunu önlemek için lütfen ıslak bez kullanın.

## Pil için sökme ve yeniden montaj

- Sökme ve takma işlemine başlamadan önce mutlaka kontağı kapatın.
- Aküyü sökerken öncelikle negatif terminali çıkarın, sonra olumlu olan.
- Tekrar montaj yaparken önce pozitif terminali, sonra negatif terminali takın.
- Aküyü tekrar takarken her seferinde kontağı açık konuma getirip 1 dakika bekleyin ve daha sonra kapatarak elektrikli donanımın başlamasını sağlayın.

## Harici güç tedarik

- Aküdeki güç motoru çalıştırmaya yetmediğinde, motorun çalıştırılması için harici bir güç kaynağı kullanılabilir.
- Dış güç kaynağı kullanıldığında, kılavuz teller arasında kısa devre veya atlama kıvılcımı olmaması için tamamen yalıtılmış sadece yay için tel klipsini kullanın. Akü A motosikletteki güç kaynağıdır, B ise dış güç kaynağıdır. Dış güç kaynağı B'deki pozitif terminal 1, motosikletteki güç kaynağı A'daki pozitif terminal 2'ye bağlanırken, negatif terminal 3, topraklamayı bağlamak için motordaki metalik parça C'ye bağlanır. Motoru çalıştırın, arızalanması durumunda dakika bekleyin ve ardından motoru ve aküyü korumak için tekrar çalıştırın.

Dış güç kaynağının kılavuz telini çıkarmadan önce, motoru birkaç dakika çalıştırın, sonra önce negatif ve topraklama telini, sonra pozitif teli kesin.



## Uyarı

Aküyü ters takmayınız, aksi takdirde solunum deliğinden elektrolit akabilir.

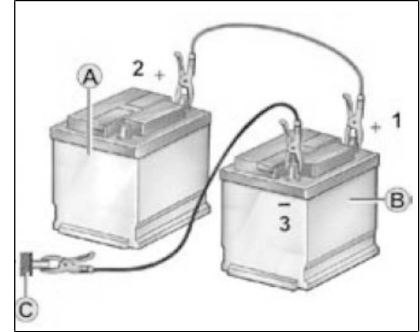

## Bakım hava filtresi için

- Hava filtresi yakıt deposunun altında bulunur ve toz nedeniyle tıkanırse hava girişi sertleşebilir, bu da güç çıkışını azaltır ve yakıt tüketimini artırır.
- Tozlu koşullarda araç kullanıyorsanız, elemanı daha sık temizleyin ve değiştirin.
- Hava filtresi elemanının temizlenmesi ve değiştirilmesi:
  - Koltuğu çıkarın.
  - Yakıt deposunu çıkarın.
  - Hava filtresinin kasa kapağındaki 7 adet vidayı söküp, bütün olarak dışarı çekin.
  - Hava filtresi elemanını çıkarın.
- Kırık eleman, motorun içine toz girmesine ve motora zarar vermesine neden olabilir, bu nedenle lütfen kırık olanı değiştirin.
- Eleman yanlış pozisyonda takılırsa, toz elemanı atlayıp motora girebilir ve motora zarar verebilir, bu nedenle lütfen yerine takın.

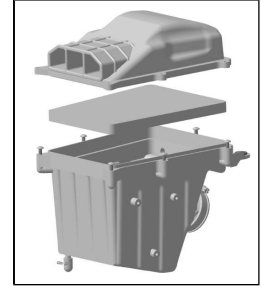

### Dikkat

Eleman temizliğinde üfleme havası metal ağız yanından girmelidir, diğer taraftan girmesi durumunda toz elemanın boşluğunda kalabilir, bu da temizleme etkisini büyük ölçüde azaltır.



## Motordaki yağ

### Yağ seviyesini kontrol edin

- Yağ kontrol penceresi ve yağ doldurma portu motorun sağ kapağındadır.
- Yağ seviyesinin kontrolü:
  - Bu işlemi motor soğukken yapın.
  - Motosikleti yatay ve dik tutun.
  - Yağ seviyesini kontrol etmek için yağ göstergesi 1'i çıkarın.
  - Doğru seviye, yağ göstergesi 1'in üst ve alt ölçek çizgileri arasında olmalıdır.
- Yağ seviyesinin üst çizgiden yüksek olması durumunda, belirli bir miktar yağın boşaltılması gerekir.
- Yağ seviyesi alt çizgiden düşük ise, o zaman belirli miktarda motor yağı enjekte edilmesi gerekir.
- Giriş veya çıkış fark etmeksizin, işlem bittikten sonra yağ seviyesini bir kez daha kontrol edin.

Yağ seviyesi çok düşükse motor hasar görebilir. Benzer şekilde, yağ seviyesi çok yüksekse, bu da motora zarar verir.

Yağ seviyesinin doğru konumda olduğundan emin olun.

### Motor yağının bakımı

Yağ, motordaki parçaların etkili bir şekilde yağlanmasını sağlar, ayrıca motorun soğutulmasına yardımcı olur, ayrıca yağ, motorun sızdırmazlığı için de iyidir, bu nedenle yağın bakımı çok önemlidir.

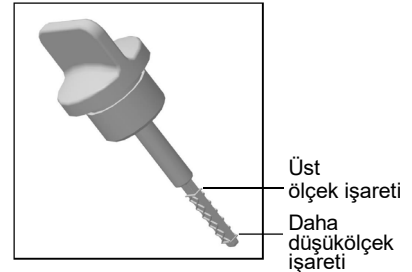
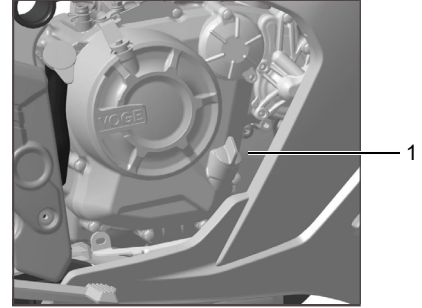

• Yađı boşaltın:

– Yađ seviyesi çok yüksek ise, lokma anahtar yardımıyla yađ boşaltma cıvatasını sökünüz, yađ boşaltma cıvatası motor tabanının orta kısmındadır (Resim 1).

–Uygun miktarda motor yađı boşalttıktan sonra motor yađı cıvatalarını (10-15N.m) sıfırlayıp kilitleyiniz.

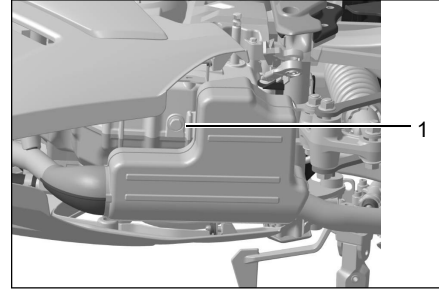

### Dikkat

Sıcaklık arttıkça yađ genleşebileceğinden seviyesi de deđişir.

Motor ne kadar sıcaksa yađ seviyesi o kadar yüksek olur, motor ne kadar sođuksa yađ seviyesi o kadar düşük olur ki ikisi de normaldir.

Yađ seviyesini kontrol ederken motosikleti yatay ve dik tutun, yani yere dik olsun.



### Tehlike

Yađ boşaltma cıvatası susturucunun yakınındadır, yađı boşaltırken sıcak yađdan korunarak haşlanma tehlikesinden kaçınınız.

### Motor yağı yerine kullanılabilir

- Bakım zamanı geldiğinde motor yağını değiştirin.
  - Yağ değişimi, motor ısındıktan sonra yağ tamamen soğuyana kadar yapılmalıdır.
  - Petrolün yerine geçecek şey:
    - Motosikleti dik bir rafa yerleştirerek dik tutun.
    - Yağ doldurma ağzındaki yağ göstergesini saat yönünün tersine çevirin.
    - Yağ boşaltma civatasının altına bir yağ tepsisi yerleştirin, ardından civatayı aletlerle sökün ve eski yağı boşaltın.
- Yeni yağı doldurmadan önce yağ boşaltma civatasını sıkın. (10~15N.m)
- Yağı boşaltırken, P55 sayfasında tanımlanan motor doldurma gerekliliklerini izleyin.

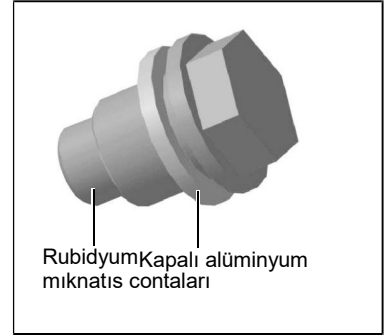

### Uyarı

Yağ boşaltma civatasını tekrar takarken, kapalı alüminyum rondelayı değiştirmeniz gerekir, eğer orijinalini takarsanız bu noktadan sızıntıya yol açacaktır.

Dikkat: Yağ boşaltma civatasını tekrar takmadan önce rubidyum mıknatısın kirlerden temizlenmesi gerekir.



### Tehlike

Motor sıcakken yağı boşaltmak, tüm yağı boşaltmak anlamına gelir, ancak sıcak yağ ve susturucu kullanıcının yaralanmasına neden olabilir. Yağ boşaltma civatasını çıkarmadan önce haşlanmayı önleyin.

## Motor için yağ doldurma

- Yağ göstergesini gevşetin.
- Dolum ağzından 1400 mL hacimli yeni yağ doldurun (ikincil yağ filtresini değiştirmeyeceğiniz durumlarda 1350 mL, motorun parçalanıp tamamen onarılması gerektiğinde ise 1500 mL doldurun), Dolumdan sonra yağ göstergesini sıkın.
- Motoru çalıştırıp birkaç saniye rölantide çalışmasını sağlayın.
- Motoru durdurun ve bir dakika bekleyin. Yağ seviyesini kontrol etmek için yağ göstergesini çıkarın, kontrol ederken motosiklet yatay konumda olmalıdır. Yağ seviyesi alt ölçek işaretinin altında ise, lütfen üst ve alt ölçek işaretleri arasındaki orta konuma kadar doldurun.

### ⚠ Dikkat

Motor sıcakken yağı değiştirin.

Yağın özellikleri: 1,5L hacimli 10W/40-SJ veya üzeri. Değiştirilen eski yağı ve elemanı çevre dostu bir şekilde atın.

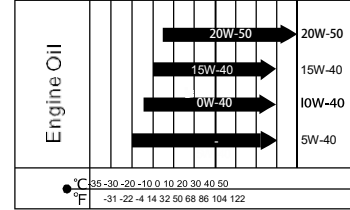

Kışın kullanmanız gerekiyorsa 5W-40 veya 0W-40 düşük sıcaklığa dayanıklı yağı değiştirmeniz, yazın ise 10W-40 veya 20W-50 yağı tekrar değiştirmeniz gerekir.

### ⚠ Uyarı

Yanlış yağ seçimi veya kötü yağ, motora, EFI sistemine zarar verebilir ve susturucudaki buji ve katalizörün çalışma ömrünü kısaltabilir, bunları kullanmayın.

## Yağ filtresi deęiřimi

- Her Bakım periyodunda motor yaę elemanını mutlaka deęiřtiriniz.
- Motorun iindeki yaę boşaldıęında yaę elemanını deęiřtirin.
- Motosikleti yan sehpa ile destekleyin.
- Krank karterinin altındaki vidalı tapayı ıkarın ve motordaki yaęı boşaltın.
- Motorun yaę elemanı kapaęının altına bir para yaę emici kaęıt veya pamuklu bez koyun, böylece kapak ıkarıldıęında tařan yaęın motor yüzeyini kirletmesini önleyin.
- Motorun saę tarafındaki yaę elemanının kapaęını T tipi soket anahtarıyla ıkarın.

Yaę elemanını ıkarın ve yaęı boşaltın. 04A0 iřaretili elemanı yenisiyle deęiřtirin.

(Not: Baskı yayı gereklidir, o-ringde hasar olması durumunda lütfen yenisiyle deęiřtirin, ardından sıkın.

(8~12)Nm sıkma torkuyla kapak civatasını sıkın, ardından yaę boşaltma civatasını sıkın: (10~15)Nm sıkma torkuyla

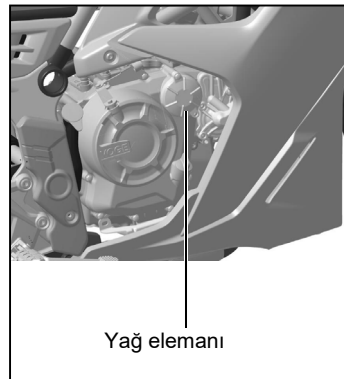

Yaę elemanı

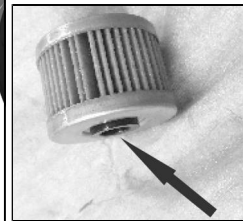

Yaę



### Uyarı

Yaę elemanının kapaęındaki contayı kontrol edin, gerekirse yenisiyle deęiřtirin. Yanlıř bir yaę elemanı motora zarar verebilir, lütfen mutlaka orijinal VOGE paralarını kullanın.

## Soğutma sıvısı

### Soğutma sıvısı kontrolü ve bakımı

Soğutma sıvısı, motor içindeki sıcak parçalara ısı yayabilir ve motorun normal "çalışma sıcaklığını" koruyabilir.

- Soğutma sıvısının kontrolü ve dolumu alt tankta yapılır.
- Motoru durdurun.
- Motor soğukken kontrol edin, çünkü soğutma sıvısı ısındığında genişleşebilir.
- Motosikleti dik tutun.
- Genleşme tankı üzerinden soğutma suyu seviyesini kontrol edin. Seviye, ALT ve ÜST ölçek çizgisi arasında olmalıdır.
- Soğutma suyu seviyesi LOWER (ALT) ölçek işaretinin altında ise genişleme tankının ağzından doldurun.
- Soğutma suyu seviyesi ÜST ölçek işaretinden yüksekse, soğutma suyu ısındığında borudan taşabilir ve çalışma sırasında genişleşebilir, sıcak soğutma suyunun zarar vermemesi için çok fazla doldurulmasına izin verilmez.
- Motosikletinizin soğutma sıvısını sık sık değiştirmeniz gerekiyorsa, yani soğutma sisteminde bir arıza varsa, lütfen VOGÉ bayisine başvurun.

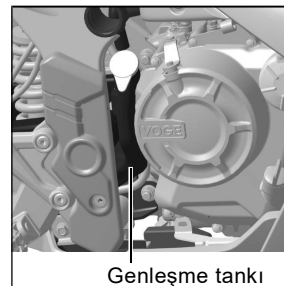
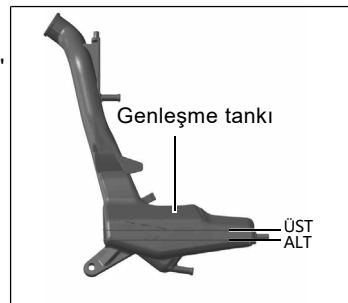

### Uyarı

Genleşme tankı tamamen kurduğunda, soğutma sıvısını kendiniz doldurmeyin, çünkü bu durumda soğutma sistemine hava girebilir ve bunun boşaltılması gerekebilir, bu nedenle bakım için lütfen VOGÉ bayisine başvurun.

## Soğutma sıvısının yerine geçecek

- Soğutma suyu tahliyesi:
  - Motosikleti dik bir rafa yerleştirerek dik tutun.
  - Motorun altına bir sıvı tepsisi yerleştirin.
  - Su tahliye civatasını çıkarın, çünkü tüm ısı radyasyon sistemi bağlı olduğundan, tüm soğutma sıvısı bu porttan dışarı akabilir.
  - Eski soğutma suyu boşaltıldıktan sonra su tahliye civatasını yerine takın ve sabitleyin.
- Soğutma suyu dolumu:
  - Soğutma sıvısının ısı radyatöründen ve genişleme tankından iki konumdan doldurulması gerekir:
  - Isı radyatörünün depo kapağını açın ve soğutma sıvısı ile doldurun

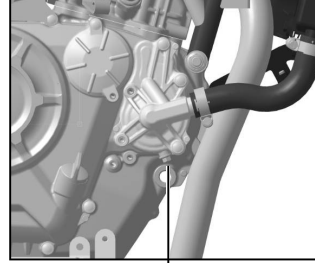

Drenaj  
civatası

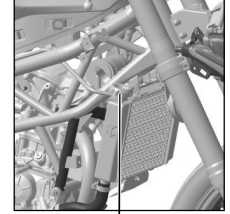

Dolum limanı

- Radyatörün depo kapağından soğutma suyunun tamamen dolduğunu kontrol edin, doldururken su borusunu egzoza kadar sıkıştırın ve dolana kadar bekleyin, ardından depo kapağını iyice kapatın.
- Radyatörün ısı tankının kapağını kapattıktan sonra motoru çalıştırıp 30 saniye kadar çalışır vaziyette tutarak soğutma sıvısının ihtiyaç duyulan her noktaya ulaşmasını sağlayın.
  - Motoru durdurun, motor soğuduktan sonra, radyatör tankının kapağını tekrar açın, soğutma sıvısının dolu olup olmadığını kontrol edin, seviye düşmüşse, lütfen dolana kadar bir kez daha doldurun, ardından radyatör tankının kapağını kapatın, bu işlemi dolana kadar tekrarlayın, gerekirse iki veya daha fazla kez tekrarlamamız gerekebilir.
  - Genişleme tankının siyah lastik kapağını çıkarın, ardından soğutma sıvısını ölçek işareti ÜST ve ALT arasına kadar doldurun.



### Uyarı

Akan su ile doldurulması yasaktır, aksi takdirde soğutma sistemine zarar verebilir, farklı marka ve özellikteki soğutma sıvılarının birbirine karıştırılması yasaktır.

- Hava sıcaklığı etikette belirtilenden düşükse, lütfen daha düşük sıcaklığa uygun soğutma sıvısı kullanın.
- VOGE soğutma sıvısı glikolün buzlanma noktası -45°C'dir, bu nedenle Made in VOGE ile satın almanızı veya değiştirmenizi öneririz.



### Dikkat

- Soğutma sıvısı performansını korumak için her iki yılda bir değiştirin. Soğutma sıvısı spesifikasyonu: glikolün -45°C buz noktası
- Dolum hacmi: 1,2L
- Değiştirilen eski soğutma suyunu çevre dostu bir şekilde bertaraf edin.



### Tehlike

Soğutma suyunu doldururken, motor çalıştıktan sonra radyatörün deposunun kapağını açmanız durumunda, lütfen önce motorun soğumasını bekleyin, aksi takdirde sıcak soğutma suyu dışarı fışkırabilir ve radyatörün kapağını açtığınızda yaralanmanıza neden olabilir.



## Fren sıvısı

Fren sıvısı, güç iletimi için hidrolik sistemde önemli bir parçadır, bu nedenle yüksek, düşük sıcaklıklarda güvenilir olmalı veya düşük sıcaklıklarda akmalı performans göstermeli ve korozyona karşı iyi olmalıdır, bu nedenle lütfen doğru olanı kullanın. Fren sıvısını kontrol edin

- Fren yağı kabındaki sıvı seviyesi çok düşükse, fren sistemine hava girebilir ve frenleme performansını düşürebilir. Bu nedenle lütfen sıvı seviyesini periyodik olarak kontrol edin.
- Ön ve arka yağ haznesindeki fren sıvısının kontrol edilip doldurulması gerekmektedir.
- Sıvı seviyesi işaretten (ÜST veya MAKS) yüksek olmamalıdır, işaretten (ALT veya MİN) düşük olduğunda lütfen hemen doldurun.
- Fren sıvısı aşındırıcıdır, bu da plastik veya boyanın yüzeyi için kötüdür.



### Uyarı

Fren sıvısının doldurulması gerektiğinde, yağ kabının kapağını kendiniz açın, hava ve nem girebilir ve bu da fren performansını büyük ölçüde azaltabilir, hatta arıza bile olabilir, bu nedenle lütfen bunu yapmak için VOGE bayisine başvurun. iş.

### Fren sıvısının özellikleri

- Fren sıvısında kirlilik veya nem varsa lütfen filtreleyin veya değiştirin, aksi takdirde frenleme basıncı düşebilir ve özellikleri ıslak havalarda veya yerlerde fren performansı kötüleşebilir.
- Fren sıvısı 2 yıldan fazla çalışır, uzun süreli kullanımdan dolayı bozulabilir, lütfen hemen değiştirin.

Fren sıvısının spesifikasyonu DOT4'tür.

61

Lütfen değiştirilen eski sıvıyı çevre dostu bir şekilde bertaraf edin.

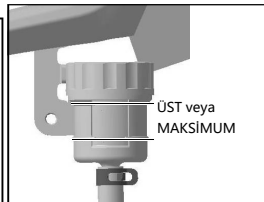
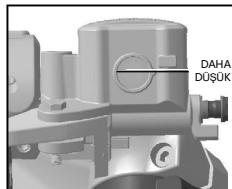

### Dikkat

Farklı marka ve özelliklerdeki fren sıvılarının karıştırılmasına izin verilmez çünkü farklı fren sıvılarının farklı formülleri fren performansını düşürebilir.

## Sürüş zinciri

Bu modelin tahrik zinciri yağ keçesi olanıdır, zincir piminin yeri yağlamayı sızdırmaz hale getirmek için özel bir yağ keçesine sahiptir, bu zincir açılmayan zincirdir, bu nedenle değiştirilmesi gerekirse lütfen VOGE bayisine başvurun.

Her sürüşten önce lütfen aşağıdaki sorunları kontrol edin ve teyit edin:

- Zincirin esnek pimi – Makarası hasarlı – Zincirin paslı veya aşındırıcı plakası.
- Zincir halkalarının dönmesinde sıkışma.
- Yukarıda belirtilen sorunlardan herhangi biri bulunursa lütfen VOGE bayinizle iletişime geçin.
- Zincirdeki aşınma aynı zamanda dişli çarkında da aşınmaya yol açabilir, lütfen aşağıdaki sorunları doğrulayın:
  - Zincir dişlisinde aşınma - Zincir dişlisinin dışında hasar veya çatlak.
  - Yukarıda belirtilen sorunlardan herhangi biri bulunursa lütfen VOGE bayinizle iletişime geçin.

### Tahrik zincirinin bakımı

Zincir üzerindeki kir veya toz, zincirin çalışma ömrü için kötüdür, lütfen periyodik olarak temizleyin ve yağlayın, çünkü zincir piminin bulunduğu yerde o-ring ve yağlayıcı bulunur, bu nedenle yanlış yıkama ve yağlama kauçuk o-ringe ve yağlayıcıya zarar verebilir ve bu da zincirin çalışma ömrünü azaltır.

- Tahrik zincirinin çelik fırça ile yıkanması yasaktır.
- Yıkandıktan sonra hemen su veya nötr bir temizleyici ile silin, ardından yağlamaya hazırlamak için zinciri havada kurutun.
- Yağ keçesi olan zincir sadece bunun için yağa ihtiyaç duyar, zincirin iç ve dış plakasını eşit şekilde yağla kaplayın, işiniz bittiğinde fazla yağı silin.
- Bazı zincir yağları çözücü veya katkı maddeleri içerir ve zincirin conta halkasına zarar verebilir, bu nedenle lütfen yalnızca bu tür zincirler için olanı



### Dikkat

Tahrik zincirini değiştirirken tahrik ve tahrik zincirinin dişli çarkındaki aşınmayı kontrol edin, gerekirse aynı zamanda dişli çarkını da değiştirin.  
Yağ keçesi bulunan zincir için yağ bulunmuyorsa, lütfen SAE90 dişli yağı kullanın.



### Uyarı

Lütfen zincirinizi su veya nötr bir temizleyici ile yıkayın.  
Boya tineri veya benzin gibi uçucu solvent kullanılması yasaktır. Zincir yıkama için yüksek basınçlı yıkayıcı kullanılması yasaktır.

kullanın.

## Aşınma

Lastik motosikleti yere bağlayan çok önemlidir, yanlış teknik özellik ve durum motosiklet performansı açısından çok kötüdür.

### Lastikteki lastik basıncı

- Yanlış lastik basıncı lastiğin kullanım ömrünü kısaltır.
- Lastik basıncının çok düşük olması dönüşleri zorlaştırır ve lastiklerin aşınmasını hızlandırır.
- Lastik basıncının çok yüksek olması, lastiğin zeminle temas alanını azaltır, bu da lastiğin kaymasını kolaylaştırır ve kontrolden çıkmasına neden olur.
- Yüksek hızda sürüş esnasında merkezkaç kuvveti lastiğin üzerindeki hava valfi göbeğini açabilir, ani hava kaçağını önlemek için metal astarlı bir kauçukla kaplayıp, kapağı takarak hava valfi göbeğine dişle bağlarız.
- Lastiğin hava basıncı, lastik sıcaklığına bağlı olarak artar, bu nedenle lastik hava basıncını, lastik soğukken ve sıcaklığı çevre sıcaklığına yakın olduğunda ayarlayın.

### Lastik aşınma sınırını kontrol edin

- Lastik yüzeyinde aşınma izi var.
- Lastik diş derinliğinin işarete ulaşması durumunda, lastik artık kullanılamaz.
- Aşınma izi, lastik kenarındaki TWI işaretinin yakınındadır, aşınma izi, lastik sırtındaki su tahliye kanalındadır, bu bir çıkıntıdır, çıkıntı aşındığında, lastiğin zaten aşındığı ve değiştirilmesi gerektiği anlamına gelir.
- Aşınmış lastik delinerek motosikletin kontrolden çıkmasına neden olabilir.

**63** Lastik diş derinliği minimum sınıra ulaştığında, lastiğin performansı ve tutunma gücü büyük ölçüde düşer.



### Tehlike

Yanlış lastik basıncı sadece performansı olumsuz etkilemekle kalmaz, aynı zamanda kazalara da yol açar.

Aşırı yüklemeye lastiklerin patlamasına ve motosikletin kontrolden çıkmasına yol açabilir.

Lastik basıncını aylık olarak kontrol edin  
Normal hava sıcaklığında lastik basıncını aşağıdaki tabloya göre kontrol ediniz.

	Lastikteki basınç
Ön lastik	225KPa
Arka lastik	225KPa

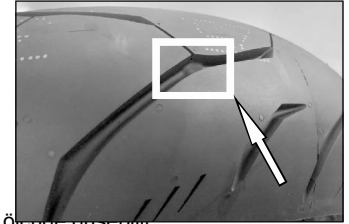



### **Lastik onarımı**

- Tubeless lastikteki küçük deliği tamir edin, lütfen önce lastiği çıkarın, lastiğin dışını değil içini yamalayın, çünkü yüksek hızlı sürüş, merkezkaç kuvveti altında dıştaki yamanın esnekleşmesine neden olabilir.
- Yama yapıldıktan sonra 24 saat içinde azami hız 80 km/saati geçemez.
- Lastiğin yan tarafının kırılması durumunda, kırılma çapı 6mm'den büyük olduğunda, lastik bir daha kullanılamaz hale gelir.
- Lastikte çok sayıda hasar, çizik, aşınma gibi durumlar tespit edildiğinde lastiğin değiştirilmesi gerekir.

### **Lastik yerine**

- Lastik değişiminde aynı motosiklette iki lastiğin farklı marka, özellik ve lastik diş derinliğine sahip olması veya biri yeni diğeri eski olması yasaktır.
- Lastik değişiminden sonra motosikletin dinamik balans ve hizalama işlemlerinin yapılması gerekir, dinamik balans kötü olursa motosikletin çalışma performansı düşebilir, ayrıca lastiklerde dengesiz aşınma meydana gelir.
- Lastiğin yuvarlanma yönü işaret oku ile gösterilir, lastiği sadece bu yönde döndürün, bu sayede su ve kaymaya karşı dayanıklılık sağlanır, kavrama kuvveti artırılır, gürültü azaltılır ve lastik ömrü uzatılır, lastik performansı daha iyi hale getirilir.
- Belirtilen teknik özelliklere sahip lastikler, çoğu yol koşulunun gereksinimlerini karşılayan sıkı testlerden geçmiştir; ancak testten geçmeyen lastiklerin güvenliği ve uygunluğu garanti edilemez.
- Tubeless lastiğin jantı ile lastik dudağı arasındaki temas noktasını kapatın.
- Hava kaçağını önlemek için tubeless lastiğin sökülüp takılmasında özel alet ve makineye ihtiyaç vardır.
- Lastik değişimi VOGE bayisi tarafından yapılmalıdır, onlar yeteneklidir ve gerekli alet veya makinelere sahiptirler.

## Sigorta çipi

Sigorta çipini deęiřtirmeden önce, arızanın temel nedenini iyi öğrenin ve ardından arıza giderme işlemini yapın.

• Bu modelde bir adet elektrik kutusu (İçerisinde entegre devre bulunmaktadır) ve bir adet sigorta kutusu bulunmaktadır.

• Sigorta çipinin tüm özellikleri ve kullanım alanları işaretlenmiştir.

– ABS sisteminin motor güç kaynağı için sigorta çipi (25A): ABS kilitleme önleyici sisteminin motoru için güç kaynağını kontrol eder. Yedek sigorta çipi: 25A (1 adet beyaz – Sigorta kutusunda).

– ABS sisteminin solenoid valfi için sigorta çipi (15A): Kilitlenmeyi önleyici sistemin solenoid valfi için güç kaynağını kontrol eder. Yedek sigorta çipi: 15A (1 adet mavi – Sigorta kutusunda).

– EFI sistemi hariç motosiklet için sigorta çipi (15A): Gösterge paneli, ışık seti, korna, flaşör, marş rölesi ve anahtar tertibatı için kontrol güç kaynağı. Yedek sigorta çipi: 15A (1 adet mavi – Sigorta kutusunda).

– EFI sistemi için sigorta çipi (15A): EFI sisteminin ECU'su için kontrol güç kaynağı, oksijen sensörü, ECU'nun teşhis eklemi, karbon kanisteri için solenoid valf, yakıt enjektörü ve EFI sisteminin tüm parçaları olan ateşleme bobini. pare sigorta çipi: 15A (1 adet mavi - Elektrik kutusunda).

– Elektrikli fanın güç kaynağı için sigorta çipi (15A): Elektrikli fan için kontrol güç kaynağı. Yedek sigorta çipi: 15A (1 adet mavi – Elektrik kutusunda).

– Yakıt pompası için sigorta çipi (10A): Yakıt pompası için kontrol güç kaynağı. Yedek sigorta çipi: 10A (2 adet kırmızı – Elektrik kutusunda).

### Elektrik kutusu

EFI 15A güç kaynağı için F1 sigortası	
Yağ pompasının güç beslemesi için F2 sigortası 10A	
Elektrikli fanın güç kaynağı için F3 sigortası 15A	
F4 yedek sigorta	F5 yedek sigorta 15A
10A	
F6 yedek sigorta	F7 yedek sigorta

### Sigorta kutusu

Yedek sigorta 25A	Kıyamamak		
sigorta 15A			
Spare fuse 15A	Fuse for solenoid valve of ABS 15A	Fuse for motor of ABS 25A	Fuse for non-EFI system parts 15A

• Sigorta ipi kontrol edildiĐinde veya deĐiŐtirildiĐinde, yaĐmurlu gnlerde veya motosiklet yıkandıktan sonra ieriye su girmesini nlemek iin ltfen sigorta kutusunun kapaĐını iyice kapatın; bu, elektrik arızalarına yol aabilir.

 **Dikkat**

Sigorta ipinin genellikle kısa srede yanması durumunda, elektrik sisteminde bir arıza olduĐunun gstergesi ise, ltfen derhal VOGE bayinize baŐvurun.

 **Tehlike**

- Ltfen belirtilen zelliklerdeki sigorta ipini kullanın, alminyum sac veya demir tel gibi ikamelere izin verilmez.
- nerimiz dıŐında sigorta ipi baĐlamak yasaktır, aksi takdirde devre iin ok kt olur, hatta alev alabilir veya motosikleti yakabilir.



## Fren Balataları

Fren balatasının aşınması, minimum kalınlık sınırını aştığında zayıf fren performansına yol açabilir, bazı durumlarda fren sisteminde hasara yol açabilir. Frenleme güvenilirliği için, minimum kalınlık sınırını geçen aşınmaya izin verilmez.

### Fren balatası değişimi

Tekerleklerin doğru şekilde değiştirilmesi için sökülmesi gerekmektedir, bu işlem VOGÉ bayisi tarafından yapılmalıdır.

Ön veya arka fren balataları fark etmez, bunları takım olarak, çift olarak değiştiriniz. Sadece bir tanesini değiştirmeniz, fren dengesizliğine hatta kazaya sebep olabilir.

Fren balataları söküldükten sonra fren kolunu veya pedalını çalıştırmayınız, aksi takdirde fren pistonu zor döner ve bu esnada fren sıvısı sızabilir.

• Değiştirirken fren balatasına ve plakasına yağ veya başka bir kir temas etmesi yasaktır, eğer varsa lütfen temizleyin, aksi takdirde fren performansı zayıflayabilir.

Ön balata limiti:

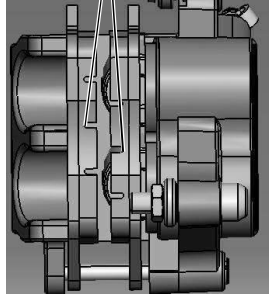

Arka balata için limit:

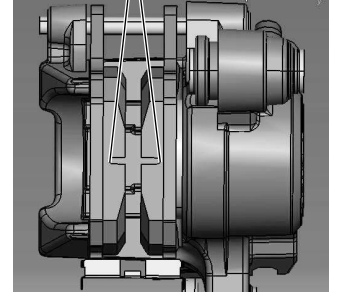

### ▲ Tehlike

Yeni balatalarla değiştirildiğinde, lütfen fren kolunu ve pedalı tekrar tekrar kontrol edin, balataların fren plakasına sıkıca bastığını kontrol edin, bu arada fren kolu ve pedalın serbest hareketini kontrol edin.

## Yakıt Filtresi Deęiřimi

- İkincil yakıt filtresi yakıttaki kirlilięi filtrelemek ve yakıt enjektörüne gitmesini engellemek içindir.
- Yakıt enjektörü memesi ince bir iřçilik ürünüdür, kirleticiler tarafından kolayca tıkanabilir, tıkanđı takdirde yakıt enjektörü çalışmaz ve motorun çalışmasını engeller.

Lütfen ikincil yakıt filtresini zamanında deęiřtirin.

-Yakıt deposunu çıkarın, hava filtresinin ön tarafı görülebiliyor.

-İkincil yakıt filtresini sıkıca tutan kelepçeyi tornavidayla çıkarın.

-İkincil yakıt filtresinin her iki ucundaki kelepçeleri sökerken yakıtın sıçramasını önlemek için her iki ucunu pamuklu bir bezle sarın, çünkü boruda artık yakıt ve basınç vardır, iç basınç artık yakıtın borudan dışarı sıçramasına neden olur.

-İkincil yakıt filtresini yenisiyle deęiřtirin.

-Tekrar montaj işlemleri, sökme işleminin tam tersidir.

• İkincil yakıt filtresini çıkarırken, borunun içinden sıçrayan yakıtı pamuklu bir bezle emdirin.



### Dikkat

İkincil yakıt filtresini her 6000 km'de bir deęiřtirin.

Deęiřtirilen ikincil yakıt filtresini çevreye zarar vermeyecek şekilde bertaraf edin.

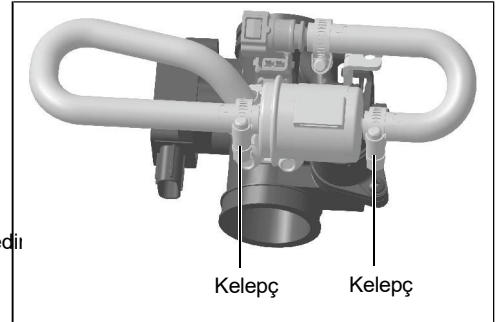

## Aydınlatma Deęiřimi

• Eęer ışık sinyali yoksa tehlikede olabilirsiniz, çünkü ışık başkalarının sizi ve motosikletinizi daha kolay fark etmesini sağlar.

Lütfen kırık lambaları deęiřtirin.

Far, ön konum lambası, sinyal lambası, arka konum lambası, fren lambası ve plaka lambasının hepsi LED'dir ve mühürlenmiştir, kırılması durumunda, deęiřtirmek için servis istasyonuna gidin. Işıkların deęiřtirilmesi için lütfen ařaęıdaki açıklamayı ve özellikleri izleyin.

Lambanın yüzeyindeki kir, özellikle yağ, ısı yayılımını olumsuz etkileyerek, lambanın aşırı ısınmasına hatta kullanım ömrünün kısalmasına yol açabilir.

Elektrik sistemi parametreleri	
Pil özellikleri	12V8Ah
Far (Uzun/Kısa far)	12V 38,64W/16,8W
Ön konum ışığı	12V 4.4W
Arka konum ışığı	12V 0,67W
Arka fren lambası	12V 5.4W
Sol ön sinyal	12V 3W
sinyal lambası,saę ön	12V 3W
Sol arka sinyal	12V 3,5W
Arka saę sinyal	12V 3,5W
Arka plaka lambası	12V 0,257W
Sigorta çipi için özellikler	25A.15A.10A



### Uyarı

Sinyal lambası bozulduğunda, aynı güç ve özellikteki yenisiyle deęiřtirin, aksi takdirde farklı olan sinyal lambası elektrik devresinde aşırı yüklenmeye veya sinyal lambasının erken bozulmasına yol açabilir.

# Bakım planı

Aşağıdaki tabloda her periyodik bakım için hangi muayenenin yapılacağı, hangi zaman aralığının ve kilometresinin standart olarak kimlere önce ulaştığı belirtilmiş olup, her defasında aşağıdaki tabloda belirtildiği gibi muayene yapılması gerekmektedir.

Periyodik bakım tablosu									
Ögeler		Aralık	km×1000						
			1	7	13	19	25	31	37
Power transmission system	Yağlayıcı		R	R	R	R	R	R	R
	Yağlama elemanı		R	R	R	R	R	R	R
	Yağlayıcı seviyesini kontrol edin		I	I	I	I	I	I	I
	Yakıt borusunun conta performansını kontrol edin		I	I	I	I	I	I	I
	Yakıt pompası elemanını kontrol edin		\	\	I	\	I	\	I
	Yakıt filtresi		\	R	R	R	R	R	R
	Gaz keleşbeęi gövdesi/Karbüratör		\	\	\	C	\	\	C
	Soğutma suyu seviyesini kontrol edin		I	I	I	I	I	I	I
	Soğutma sıvısı	2 yıl	\	\	\	\	\	\	R
	Hava giriş sisteminin conta performansını kontrol edin		I	I	I	I	I	I	I
	Vana boşluğu		\	\	\	I	\	\	I
	Buji boşluğu		\	I	I	R	I	I	R
	Hava filtresi elemanı		I	C	R	C	R	C	R
	Gaz keleşbeęi çalışma sistemi		A	A	A	A	A	A	R
Debriyaj çalışma sistemi		A	A	A	A	A	R	A	
Lubrication system	Direksiyon yataęının yağlanması ve sıklığını kontrol edin		I	\	L	I	L	I	L
	Ön ve arka tekerlek ve zincir dişlisi taban yataęının yağlanması kontrol edin.		\	L	L	L	L	L	L
	Ana ve yolcu basamaklarının ayar milinin yağlanması kontrol edin		\	L	L	L	L	L	L
	Yan sehpa şaftının yağlanması kontrol edin		\	L	L	L	L	L	L
	Fren ve debriyaj kolu milinin yaęını kontrol edin		\	L	L	L	L	L	L
	Arka amortisörün rocker rafındaki yataęın yağlanması kontrol edin		\	L	L	L	L	L	L
	Arka çatal milinin yataęının yağlanması kontrol edin		\	L	L	L	L	L	L
	Tahrik zincirinin yağlanması kontrol edin		A	A	A	R	A	A	R
Others	Pil voltajı		\	I	I	I	I	I	I
	Fren yaęı borusu için conta performansı		I	I	I	I	I	I	I
	Fren sıvısı	2 yıl	I	I	I	I	I	I	I
	Fren hidrolięi seviyesi		I	I	I	I	I	I	I
	Fr.& Rr. Fren balataları		I	I	I	R	I	I	I
	Fr.& Rr. Fren anahtarı		I	I	I	I	I	I	I
	Yakıt buharlaşma sistemini kontrol edin		I	I	I	I	I	I	I
	Gövde üzerindeki sabitleme parçalarının sıklığını kontrol edin		I	I	I	I	I	I	I
	Fr. ve Rr. amortisörlerinin sızıntısını kontrol edin		I	I	I	I	I	I	I
	Alüminyum alaşımlı jant/Konuşmalı jant		I	I	I	I	I	I	I

Sembollerin anlamı : I : I : Muayene, gerekirse ayarlar C : Temizleme R : Deęiştirme A : Ayarlama L : Yağlama

Anahtar sabitleme parçaları için rutin kontrol tablosu				
Referans No.	Sabitlenme pozisyonu	İplik	Sayılar	Tork (Nm)
1	Ön tekerlek aksı	M14	1	75±7,5
2	Ön tekerlek için kilitleme	M8	2	18±1,8
3	Ön disk fren ve amortisör kaliperi	M10	2	40±4
4	Arka çatal mili	M14	1	75±7,5
5	Motor ve Şasi (Arka alt süspansiyon)	M10	1	45±6,8
6	Motor ve şasi (Arka üst süspansiyon)	M10	1	45±6,8
7	Motor ve Şasi (Ön Süspansiyon)	M10	1	45±6,8
8	Motor ve Şasi (Üst Süspansiyon)	M8	3	25±2,5
9	Arka süspansiyon rafı için sabitleme (Arka amortisör, büyük ve küçük salıncak rafı, çerçeve ve arka çatal)	M12	5	60±6
10	Arka tekerlek aksı	M16	1	75±7,5
11	Ana ayak dayanağı, yolcu basamağı ve çerçeve	M8	4	18±1,8

Lütfen bu kitapçıkta belirtilen periyodik bakımları dikkatli ve titizlikle yapınız.

- Tablodaki bakım, kullanıcının yapması gereken en az bakımdır. Motosikletiniz genellikle kötü koşullar altında kullanılıyorsa, bakım tablodakinden daha sık yapılmalıdır.
- Kumlu havada veya çamurlu yolda uzun süreli sürüşlerden sonra özel bakım yapılması gerekir.
- Bu tür çalışmaların VOGÉ bayisi tarafından yapılmasını öneriyoruz.
- Temizlik malzemesi, atık yağ gibi atık malzemelerinizi doğru şekilde bertaraf edin, kirliliğe yol açmasına izin vermeyin.
- Doğru bakımın anahtarı yedek parçadır, parçaların kim tarafından üretildiğini teyit edemediğiniz takdirde bu tür parçalar kazaya yol açabilir.
- Bu tür çalışmaların VOGÉ bayisi tarafından yapılmasını öneriyoruz.

## X. Motosiklet bakımı uzun süreli park

### Depolamak motosiklet için

• Motosikletin bir süre kullanılmadan park edilmesi durumunda, özel alet, ekipman veya teknoloji gerektiren özel bir bakım yapılması gerekir, bu nedenle bu işlemlerin VOGÉ bayileri tarafından yapılmasını öneririz.

• Eğer bu işleri kendiniz yapmayı tercih ederseniz lütfen aşağıdakileri yapın:

– Yağı tamamen yenisiyle değiştirin.

– Hava filtresinin hava giriş portunu ve susturucunun egzoz portunu yeni yağla bezle kapatarak motora nem girmesini önleyin,

– Yakıt deposundaki yakıtı tamamen boşaltın.

– Pili çıkarın, ardından nötr sabunlu suyla yüzeyini yıkayın, bu arada terminallerindeki oksitleyici maddeleri temizleyin.

– Pili 0°C'nin üzerindeki sıcaklıktaki bir odada saklayın.

– Lastik basıncını öngörülen değere ayarlayın.

– Motosikleti tamamen yıka.

– Koruyucu maddeyi kauçuk parçaların yüzeyine püskürtün.

– Bu motosikletin kaplama kısımlarına oto koruyucu cilasını sürün.

– Son olarak motosikleti kuru bir bezle örtün ve iyi havalandırılan bir yere park edin. Tekrar

kullanım

• Motosikleti tamamen temizleyin.

• Kaldırmak bez hava filtresinin hava giriş portunu ve susturucunun egzoz portunu tıkamış.

• Motor yağını ve yağ elemanını tamamen değiştirin.

• Pili tekrar takın.

• Başlangıç motosiklet.



**Dikkat**

Pili aylık olarak şarj edin.

## Koruma motosiklet için

- Günlük sürüşe göre motosikleti genellikle yıkayın ve temiz ve kuru tutun.
- Motosiklet yüzeyindeki kir, kuş pisliği, asfalt veya tuzu mümkün olduğunca çabuk yıkayın.
- Motosikletinizi mümkün olduğunca kuru bir bezle örtmeye çalışın, uzun süre güneş altında kalması örtme parçalarının eskimesine veya renklerinin solmasına neden olabilir.

## Temizlik motosiklet için hazır

- Motosikleti soğuk suyla yıkayın.
- Motosikleti yumuşak bir bez ve nötr bir temizleyici ile tamamen yıkayın.
- Motosikleti spreyle yıkamayın.
- Motosikletinizi yüksek basınçlı suyla yıkamayın.
- Düşük sıcaklıkta, yüksek nemde, yağmurda veya yıkamadan sonra motosiklet kullanırken, ışıklarda bir miktar nem olabilir, ışığı bir süre açık bırakın, nem kaybolabilir, çünkü normal olan havalandırma deliği tasarımı vardır.

### Tehlike

Islak frenin fren performansı düşük olabilir, bu nedenle motosikletinizi yıkadıktan sonra fren sistemini tekrar tekrar test edin ve hemen kurulayın.

